



1956レストラン・サプライ
Professional total Catalog

総合カタログ



Low Price High Quality
Everyday

1956direct.jp



ごあいさつ

弊社は、米国カリフォルニア州に本社がございます創業1956年の Thunder Group が100%出資し、2017年12月に日本で設立した現地法人です。

母体の Thunder Group は 1956 年に創業し、メラミン食器やプラスチック容器製造のみならず、調理器具、その他厨房用品などを取り扱うメーカー兼商社として成長しました。現在は、数多くの大手流通チェーン本部や、レストランフランチャイズ本部等への OEM 供給もしており、信頼と実績がございます。

お客様のニーズにお応えするため、弊社保有の金型・デザインを多くの選択肢の中からお選びいただけます。樹脂製タンブラー、カスタムロゴ入りのメラミン食器やプラスチック容器、お客様仕様のカスタムデザイン等もご提案可能です。

中国にございます自社工場から長年の信頼と実績の有る商品を、最高の品質と品揃えでお客様にお届けいたします。さらに問屋を介さず、工場直販という弊社の特性を活かして、どこよりも安価に商品をご提供いたします。

弊社は欧米で長年のビジネス経験を蓄積しており、品質・技術革新、そして何より安全性に自信を持っております。お客様の信頼にお応えするため、NSF・ETL・CSA 及び UL 規格の要件を満たす完全な製品製造ラインをご用意しております。

メラミンやプラスチック商品のOEM委託製造をお考えの企業様へ、商品企画から開発、製造、加工、包装に至るまでサポート致します。

まずはお気軽にお問合せをいただけますよう、心よりお待ちしております。





ロサンゼルス本社 カルフォルニア州



U.S. OFFICES

CORPORATE - CALIFORNIA

780 South Nogales Street
City of Industry, CA 91748
Tel: (626) 935-1605
Fax: (626) 935-1609

TEXAS BRANCH

12333 Sowden Road
Houston, TX 77080
Tel: (713) 690-0111
Fax: (713) 690-0123
eFax: (626) 465-4692

NEW YORK/NEW JERSEY BRANCH

33 Truman Drive South
Edison, NJ 08817
Tel: (732) 777-1977
Fax: (732) 777-0117
eFax: (626) 551-0388

ILLINOIS BRANCH

8402 #E West 183rd Street
Tinley Park, IL 60487
Tel: (855) 395-5560
Fax: (708) 429-7125

FLORIDA BRANCH

19055 NW 67th Street
Tamarac, FL 33321
Tel: (954) 724-5214

NEW YORK SHOWROOM

41 Madison Avenue
10th Floor
New York, NY 10010
Tel: (212) 689-2710
Fax: (212) 689-276

GLOBAL OFFICE

UNITED KINGDOM

Unit 2A, Claywheels Lane
Sheffield, S6 1LZ
Tel: 0114 2311 943
Fax: 0114 2314 292

THUNDER GROUP CHINA

No. 178 Xing Qian Road
Xing Lin Industrial District
Xiamen, China
Tel: 86-592-625-0500
Fax: 86-592-607-9746

THUNDER GROUP CHINA

NO.9 Hongsheng Road,
Huai'an Economic &
Technological Zone,
Huain, Jiangsu, China 223000
Tel: 86-517-8370-5855
Fax: 86-517-8370-5655

THUNDER GROUP CANADA

P.O. Box 114
Georgetown, Ontario L7G 4T1



テキサス支社 ヒューストン



ニュージャージー支社 エディソン



イリノイ支社 シカゴ近郊



フロリダ支社 タマラック



中国工場 江蘇省淮安市

漆器のような
メラミン食器



P18-19

New

AS樹脂タンブラー

新色

S M O K E

スモーク色が新登場



P46-47



IH・ガス兼用
ステンレス寸胴鍋

P69



NSF認証済み: National Sanitation Foundation (国立公衆衛生財団) はアメリカ合衆国政府の独立系連邦機関であり、NSFの認証は、製品が厳格な基準を満たしていることを示し、安全な使用が保証されていることを意味します。HACCPにおいてもおすすめです。



BPAフリー: BPAとは、ビスフェノールAの略称で、体内に取り込まれた場合、環境ホルモンとして人体に影響を及ぼす可能性があるとしています。このマークの製品はBPAが含まれませんので安心してご使用いただけます。

INDEX もくじ



メラミン食器

クラシックホワイト	6-7
クラシックブラック	8-9
カラーシリーズ	10-13
天目	14-15
ピュアホワイト	16
ピュアブラック	17
SPシリーズ	18-19
黒内朱シリーズ	20
レンゲ	21
メラミンプレート	22
ラメキン	23
サービングボード	24-25

料理演出用品・木製品

白木盛込器	26
バンブー盛皿	26
白木盛台	26
白木カスター盆	26
木製汁碗	27
木製船盛	27



樹脂製ドリンクウェア

トライタングラス	29
ロックグラス	30
ハリケーングラス	30
マルガリータグラス	30
ゴブレット	31
マティーニ	31
カクテルグラス	31
クラシックロックグラス	32
クラシックタンブラー	32
フルーツトレイ	32
ショットグラス	33
ピアジョッキ	34
スクーナー	34
ピルスナーグラス	34
イングリッシュパブグラス	34
ワイングラス	35
ミキシンググラス	35



ワイン・バー用品

デカンター	36
カラフェ	36
ピッチャー	36
ワインオープナー	37
ワインクーラー	37
ペストル	38
アイスピック	38
バースプーン	38
メジャーカップ	38
ミキシングカップ	39
カクテルシェイカー	39
カクテルストレーナー	39
バーマット	40
ポアラー	41-43



卓上用品

トレイ	44
デザートカップ	45
グラインダー	45
ステンレス食器	45
タンブラー	46-49



製菓・製パン・ピザ用品

シリコンケーキ型	50-51
シリコンベーキングマット	51
アルミケーキ型	52
アルミシートパン	52
アルミピザトレイ	53
ピザピール	53



保存容器

丸型フードコンテナー	54-55
角型フードコンテナー	56-57
キャニスター	58
フードパン (クリア)	60-61
フードパン (ブラック)	62-63
レディーサーブ	64
ディスペンサー	65



業務用調理器具

保温ジャー	66
アルミフライパン	67
ステンレス寸胴鍋・半寸胴鍋	69
アルミ寸胴鍋・半寸胴鍋	70
【IH対応】アルミ寸胴鍋・半寸胴鍋	71



調理小物

スコップ	72
ディッシャー	73
アイスクリームスクーパー	73
サーバースプーン	74-75
ビュッフェスプーン	76
ワンピースレードル	77
トング	78-80
ホイッパー	81
ミキシングボール	82
かす揚げ	83
オーダークリッパー	84
木柄ハケ	84
ロブスタークラッカー	84
アルミミートハンマー	85
まな板	86-87



清掃用品

バスボックス	88
まな板用ブラシ	89
フロアスタンド	89



メラミン食器

クラシックホワイト

◇耐熱温度0~100℃ ◇食器洗浄機対応 ◇電子レンジ不可

■材質:メラミン(BPAフリー)



食洗機可 レンジ不可



番号	品番	商品名	サイズ(mm)	入数	価格
①	24006WT	フレアプレート 15cm ホワイト	152×152×20	12×4	¥500
②	24007WT	フレアプレート 18cm ホワイト	186×186×33	12×2	¥750
③	24010WT	フレアプレート 25cm ホワイト	256×256×44	12×2	¥1,600
④	24012WT	フレアプレート 31cm ホワイト	313×313×53	12×1	¥2,800
⑤	24120WT	測波長角皿 28cm ホワイト	287×185×26	12×3	¥1,200
⑥	24140WT	測波長角皿 34cm ホワイト	343×233×35	12×3	¥1,500
⑦	29004WT	正角皿 10cm ホワイト	109×109×14	12×4	¥450
⑧	29006WT	正角皿 15cm ホワイト	152×152×20	12×4	¥600
⑨	29007WT	正角皿 18.5cm ホワイト	185×185×22	12×2	¥850
⑩	29009WT	正角皿 23cm ホワイト	228×228×23	12×2	¥1,500
⑪	29010WT	正角皿 25cm ホワイト	255×255×26	12×2	¥2,300
⑫	29012WT	正角皿 31cm ホワイト	313×313×30	12×1	¥3,500
⑬	19035WT	楕円小皿(小) ホワイト	89×85×24	12×12	¥250
⑭	19045WT	楕円小皿(中) ホワイト	116×109×33	12×6	¥350
⑮	19055WT	楕円小皿(大) ホワイト	142×136×38	12×6	¥450
⑯	19001WT	角型小皿 ホワイト	97×67×26	12×12	¥250
⑰	19002WT	二品皿 ホワイト	151×73×23	12×12	¥350
⑱	63010WT	パスタボウル ホワイト	266×266×43	12×2	¥1,800
⑲	24110WT	槌目長角皿 ホワイト	289×130×26	12×3	¥1,200
⑳	29110WT	長角盛皿 27cm ホワイト	271×104×26	12×2	¥1,500
㉑	29115WT	長角盛皿 38cm ホワイト	377×132×25	12×3	¥2,200
㉒	62008WT	正角皿(深型) 22cm ホワイト	218×218×41	12×2	¥1,500

クラシックホワイト

◇耐熱温度0~100℃ ◇食器洗浄機対応 ◇電子レンジ不可

■材質:メラミン(BPAフリー)



食洗機可 レンジ不可



※レンゲはNSF認証商品ではありません

番号	品番	商品名	サイズ(mm)	入数	価格
23	CR804W	カスケードボウル S ホワイト	φ166×82	12×6	¥700
24	CR805W	カスケードボウル M ホワイト	φ207×105	12×2	¥1,200
25	CR806W	カスケードボウル L ホワイト	φ235×123	12×2	¥1,700
26	CR807W	カスケードボウル LL ホワイト	φ262×135	12×2	¥2,300
27	39093WT	フレアボウル ホワイト	226×230×76	12×4	¥1,500
28	49095WT	レクタングルトレイ 24cm ホワイト	241×133×19	12×4	¥1,000
29	49136WT	レクタングルトレイ 33cm ホワイト	330×165×25	12×3	¥1,500
30	47128WT	レクタングルトレイ 32cm ホワイト	316×206×28	12×2	¥2,300
31	49168WT	レクタングルトレイ 40cm ホワイト	409×205×28	12×2	¥2,500
32	49208WT	レクタングルトレイ 50cm ホワイト	504×201×35	12×1	¥3,600
33	69003WT	角型盛鉢 7cm ホワイト	68×68×34	12×8	¥300
34	69004WT	角型盛鉢 10cm ホワイト	98×98×44	12×8	¥450
35	69005WT	角型盛鉢 14cm ホワイト	140×140×57	12×6	¥700
36	69007WT	角型盛鉢 18cm ホワイト	181×181×71	12×4	¥1,400
37	69008WT	角型盛鉢 20cm ホワイト	203×203×81	12×2	¥1,800
38	69009WT	角型盛鉢 23cm ホワイト	229×229×92	12×2	¥2,300
39	39045WT	丸小鉢(小) ホワイト	φ120×61	12×4	¥600
40	39050WT	丸小鉢(中) ホワイト	φ130×64	12×4	¥700
41	39055WT	丸小鉢(大) ホワイト	φ142×66	12×4	¥900
42	7200WT	片掛けレンゲ ホワイト	152×43×78	60×12	¥150

メラミン食器

クラシックブラック

◇耐熱温度0~100℃ ◇食器洗浄機対応 ◇電子レンジ不可

■材質:メラミン(BPAフリー)



食洗機可 レンジ不可



④ 24012BK
③ 24010BK
② 24007BK
① 24006BK



⑥ 24140BK
⑤ 24120BK



⑫ 29012BK
⑪ 29010BK
⑩ 29009BK
⑨ 29007BK
⑧ 29006BK
⑦ 29004BK



⑬ 19035BK
⑭ 19045BK
⑮ 19055BK



⑯ 19001BK



⑰ 19002BK



⑱ 63010BK



⑲ 24110BK



⑳ 29110BK

㉑ 29115BK



㉒ 62008BK

番号	品番	商品名	サイズ(mm)	入数	価格
①	24006BK	フレアプレート 15cm ブラック	152×152×20	12×4	¥500
②	24007BK	フレアプレート 18cm ブラック	186×186×33	12×2	¥750
③	24010BK	フレアプレート 25cm ブラック	256×256×44	12×2	¥1,600
④	24012BK	フレアプレート 31cm ブラック	313×313×53	12×1	¥2,800
⑤	24120BK	淵波長角皿 28cm ブラック	287×185×26	12×3	¥1,200
⑥	24140BK	淵波長角皿 34cm ブラック	343×233×35	12×3	¥1,500
⑦	29004BK	正角皿 10cm ブラック	109×109×14	12×4	¥450
⑧	29006BK	正角皿 15cm ブラック	152×152×20	12×4	¥600
⑨	29007BK	正角皿 18.5cm ブラック	185×185×22	12×2	¥850
⑩	29009BK	正角皿 23cm ブラック	228×228×23	12×2	¥1,500
⑪	29010BK	正角皿 25cm ブラック	255×255×26	12×2	¥2,300
⑫	29012BK	正角皿 31cm ブラック	313×313×30	12×1	¥3,500
⑬	19035BK	楕円小皿(小) ブラック	89×85×24	12×12	¥250
⑭	19045BK	楕円小皿(中) ブラック	116×109×33	12×6	¥350
⑮	19055BK	楕円小皿(大) ブラック	142×136×38	12×6	¥450
⑯	19001BK	角型小皿 ブラック	97×67×26	12×12	¥250
⑰	19002BK	二品皿 ブラック	151×73×23	12×12	¥350
⑱	63010BK	パスタボウル ブラック	266×266×43	12×2	¥1,800
⑲	24110BK	楯目長角皿 ブラック	289×130×26	12×3	¥1,200
⑳	29110BK	長角盛皿 27cm ブラック	271×104×26	12×2	¥1,500
㉑	29115BK	長角盛皿 38cm ブラック	377×132×25	12×3	¥2,200
㉒	62008BK	正角皿(深型) 22cm ブラック	218×218×41	12×2	¥1,500

クラシックブラック

◇耐熱温度0~100℃ ◇食器洗浄機対応 ◇電子レンジ不可

■材質:メラミン(BPAフリー)



食洗機可 レンジ不可



※レンゲはNSF認証商品ではありません

番号	品番	商品名	サイズ(mm)	入数	価格
②③	CR804BK	カスケードボウル S ブラック	φ166×82	12×6	¥700
②④	CR805BK	カスケードボウル M ブラック	φ207×105	12×2	¥1,200
②⑤	CR806BK	カスケードボウル L ブラック	φ235×123	12×2	¥1,700
②⑥	CR807BK	カスケードボウル LL ブラック	φ262×135	12×2	¥2,300
②⑦	39093BK	フレアボウル ブラック	226×230×76	12×4	¥1,500
②⑧	49095BK	レクタングルトレイ 24cm ブラック	241×133×19	12×4	¥1,000
②⑨	49136BK	レクタングルトレイ 33cm ブラック	330×165×25	12×3	¥1,500
③⑩	47128BK	レクタングルトレイ 32cm ブラック	316×206×28	12×2	¥2,300
③①	49168BK	レクタングルトレイ 40cm ブラック	409×205×28	12×2	¥2,500
③②	49208BK	レクタングルトレイ 50cm ブラック	504×201×35	12×1	¥3,600
③③	69003BK	角型盛鉢 7cm ブラック	68×68×34	12×8	¥300
③④	69004BK	角型盛鉢 10cm ブラック	98×98×44	12×8	¥450
③⑤	69005BK	角型盛鉢 14cm ブラック	140×140×57	12×6	¥700
③⑥	69007BK	角型盛鉢 18cm ブラック	181×181×71	12×4	¥1,400
③⑦	69008BK	角型盛鉢 20cm ブラック	203×203×81	12×2	¥1,800
③⑧	69009BK	角型盛鉢 23cm ブラック	229×229×92	12×2	¥2,300
③⑨	39045BK	丸小鉢(小) ブラック	φ120×61	12×4	¥600
④⑩	39050BK	丸小鉢(中) ブラック	φ130×64	12×4	¥700
④①	39055BK	丸小鉢(大) ブラック	φ142×66	12×4	¥900
④②	7200BK	片掛けレンゲ ブラック	152×43×78	60×12	¥150

メラミン食器

リムプレート

◇耐熱温度0~100°C ◇食器洗浄機対応 ◇電子レンジ不可

■材質:メラミン(BPAフリー)



食洗機可



レンジ不可



ホワイト
CR106W~CR110W



ピュアレッド
CR106PR~CR110PR



オレンジ
CR106RD~CR110RD



イエロー
CR106YW~CR110YW



グリーン
CR106GR~CR110GR

品番	商品名	サイズ(mm)	入数	価格
CR106W	リムプレート 16.5cm ホワイト	φ 167×18	12×8	¥700
CR107W	リムプレート 18.5cm ホワイト	φ 187×17	12×6	¥800
CR109W	リムプレート 23cm ホワイト	φ 232×21	12×4	¥1,000
CR110W	リムプレート 27cm ホワイト	φ 269×20	12×4	¥1,400
CR106PR	リムプレート 16.5cm ピュアレッド	φ 167×18	12×8	¥700
CR107PR	リムプレート 18.5cm ピュアレッド	φ 187×17	12×6	¥800
CR109PR	リムプレート 23cm ピュアレッド	φ 232×21	12×4	¥1,000
CR110PR	リムプレート 27cm ピュアレッド	φ 269×20	12×4	¥1,400
CR106RD	リムプレート 16.5cm オレンジ	φ 167×18	12×8	¥700
CR107RD	リムプレート 18.5cm オレンジ	φ 187×17	12×6	¥800
CR109RD	リムプレート 23cm オレンジ	φ 232×21	12×4	¥1,000
CR110RD	リムプレート 27cm オレンジ	φ 269×20	12×4	¥1,400
CR106GR	リムプレート 16.5cm グリーン	φ 167×18	12×8	¥700
CR107GR	リムプレート 18.5cm グリーン	φ 187×17	12×6	¥800
CR109GR	リムプレート 23cm グリーン	φ 232×21	12×4	¥1,000
CR110GR	リムプレート 27cm グリーン	φ 269×20	12×4	¥1,400
CR106YW	リムプレート 16.5cm イエロー	φ 167×18	12×8	¥700
CR107YW	リムプレート 18.5cm イエロー	φ 187×17	12×6	¥800
CR109YW	リムプレート 23cm イエロー	φ 232×21	12×4	¥1,000
CR110YW	リムプレート 27cm イエロー	φ 269×20	12×4	¥1,400

オーバルプレート

◇耐熱温度0~100℃ ◇食器洗浄機対応 ◇電子レンジ不可

■材質:メラミン(BPAフリー)



食洗機可 レンジ不可



ホワイト
CR209W, CR212W



ピュアレッド
CR209PR, CR212PR



オレンジ
CR209RD, CR212RD



イエロー
CR209YW, CR212YW



グリーン
CR209GR, CR212GR

品番	商品名	サイズ(mm)	入数	価格
CR209W	オーバルプレート 24cm ホワイト	243×184×20	12×4	¥1,200
CR212W	オーバルプレート 30cm ホワイト	303×228×23	12×4	¥1,500
CR209PR	オーバルプレート 24cm ピュアレッド	243×184×20	12×4	¥1,200
CR212PR	オーバルプレート 30cm ピュアレッド	303×228×23	12×4	¥1,500
CR209RD	オーバルプレート 24cm オレンジ	243×184×20	12×4	¥1,200
CR212RD	オーバルプレート 30cm オレンジ	303×228×23	12×4	¥1,500
CR209YW	オーバルプレート 24cm イエロー	243×184×20	12×4	¥1,200
CR212YW	オーバルプレート 30cm イエロー	303×228×23	12×4	¥1,500
CR209GR	オーバルプレート 24cm グリーン	243×184×20	12×4	¥1,200
CR212GR	オーバルプレート 30cm グリーン	303×228×23	12×4	¥1,500

三つ仕切りプレート

◇耐熱温度0~100℃ ◇食器洗浄機対応 ◇電子レンジ不可

■材質:メラミン(BPAフリー)



食洗機可 レンジ不可



ホワイト
CR710W



ピュアレッド
CR710PR



オレンジ
CR710RD



イエロー
CR710YW



グリーン
CR710GR

品番	商品名	サイズ(mm)	入数	価格
CR710W	三つ仕切りプレート ホワイト	φ261×24	12×2	¥1,200
CR710PR	三つ仕切りプレート ピュアレッド	φ261×24	12×2	¥1,200
CR710RD	三つ仕切りプレート オレンジ	φ261×24	12×2	¥1,200
CR710YW	三つ仕切りプレート イエロー	φ261×24	12×2	¥1,200
CR710GR	三つ仕切りプレート グリーン	φ261×24	12×2	¥1,200

メラミン食器

カスケードボウル

- ◇耐熱温度0~100°C
- ◇食器洗浄機対応
- ◇電子レンジ不可

■材質:メラミン(BPAフリー)



食洗機可



レンジ不可



ピュアレッド

- ①CR804PR
- ②CR805PR
- ③CR806PR
- ④CR807PR



イエロー

- ⑤CR804YW
- ⑥CR805YW
- ⑦CR806YW
- ⑧CR807YW



ホワイト

- ⑨CR804W
- ⑩CR805W
- ⑪CR806W
- ⑫CR807W



ブラック

- ⑬CR804BK
- ⑭CR805BK
- ⑮CR806BK
- ⑯CR807BK

番号	品番	商品名	サイズ(mm)	入数	価格
①	CR804PR	カスケードボウル S レッド	φ 166×82	12×6	¥700
②	CR805PR	カスケードボウル M レッド	φ 207×105	12×2	¥1,200
③	CR806PR	カスケードボウル L レッド	φ 235×123	12×2	¥1,700
④	CR807PR	カスケードボウル LL レッド	φ 262×135	12×2	¥2,300
⑤	CR804YW	カスケードボウル S イエロー	φ 166×82	12×6	¥700
⑥	CR805YW	カスケードボウル M イエロー	φ 207×105	12×2	¥1,200
⑦	CR806YW	カスケードボウル L イエロー	φ 235×123	12×2	¥1,700
⑧	CR807YW	カスケードボウル LL イエロー	φ 262×135	12×2	¥2,300
⑨	CR804W	カスケードボウル S ホワイト	φ 166×82	12×6	¥700
⑩	CR805W	カスケードボウル M ホワイト	φ 207×105	12×2	¥1,200
⑪	CR806W	カスケードボウル L ホワイト	φ 235×123	12×2	¥1,700
⑫	CR807W	カスケードボウル LL ホワイト	φ 262×135	12×2	¥2,300
⑬	CR804BK	カスケードボウル S ブラック	φ 166×82	12×6	¥700
⑭	CR805BK	カスケードボウル M ブラック	φ 207×105	12×2	¥1,200
⑮	CR806BK	カスケードボウル L ブラック	φ 235×123	12×2	¥1,700
⑯	CR807BK	カスケードボウル LL ブラック	φ 262×135	12×2	¥2,300

マグカップ 8オンス

◇耐熱温度0~100℃ ◇食器洗浄機対応 ◇電子レンジ不可

■材質:メラミン(BPAフリー)



食洗機可 レンジ不可



ホワイト
品番



ピュアレッド
商品名



オレンジ



イエロー



グリーン

品番	商品名	サイズ(mm)	容量(ml)	入数	価格
CR9010W	マグカップ 8oz ホワイト	Φ73×102×96	236	12×4	¥680
CR9010PR	マグカップ 8oz ピュアレッド	Φ73×102×96	236	12×4	¥680
CR9010RD	マグカップ 8oz オレンジ	Φ73×102×96	236	12×4	¥680
CR9010YW	マグカップ 8oz イエロー	Φ73×102×96	236	12×4	¥680
CR9010GR	マグカップ 8oz グリーン	Φ73×102×96	236	12×4	¥680

マグカップ 10オンス

◇耐熱温度0~100℃ ◇食器洗浄機対応 ◇電子レンジ不可

■材質:メラミン(BPAフリー)



食洗機可 レンジ不可



ホワイト
品番



ピュアレッド



オレンジ



イエロー



グリーン

品番	商品名	サイズ(mm)	容量(ml)	入数	価格
CR9035W	マグカップ 10oz ホワイト	Φ85×111×80	295	12×5	¥700
CR9035PR	マグカップ 10oz ピュアレッド	Φ85×111×80	295	12×5	¥700
CR9035RD	マグカップ 10oz オレンジ	Φ85×111×80	295	12×5	¥700
CR9035YW	マグカップ 10oz イエロー	Φ85×111×80	295	12×5	¥700
CR9035GR	マグカップ 10oz グリーン	Φ85×111×80	295	12×5	¥700

スプーン

◇耐熱温度0~100℃ ◇食器洗浄機対応 ◇電子レンジ不可

■材質:メラミン(BPAフリー)



食洗機可 レンジ不可

※スプーンはNSF認証商品ではありません



ホワイト



ブラック



オレンジ



イエロー



グリーン

品番	商品名	サイズ(mm)	入数	価格
7000W	スプーン ホワイト	162×53×47	60×8	¥150
7000BL	スプーン ブラック	162×53×47	60×8	¥150
7000R	スプーン オレンジ	162×53×47	60×8	¥150
7000Y	スプーン イエロー	162×53×47	60×8	¥150
7000G	スプーン グリーン	162×53×47	60×8	¥150

メラミン食器

天目

◇耐熱温度0~100℃ ◇食器洗浄機対応 ◇電子レンジ不可

■材質:メラミン(BPAフリー)



食洗機可



レンジ不可



② 2416TM

① 2414TM



⑤ 2408TM

④ 2406TM

③ 2404TM



⑥ 3703TM

⑦ 3704TM

⑧ 3706TM

⑨ 3707TM

⑩ 3708TM



⑪ 5705TM

⑫ 5706TM

⑬ 5707TM



⑭ 5770TM



⑮ 5780TM



⑯ 5765TM



⑰ 3601TM



⑱ 3705TM



⑲ 3955TM



⑳ 9752TM



㉑ 9753TM

番号	品番	商品名	サイズ(mm)	入数	価格
①	2414TM	漕波長角皿 34cm 天目	343×233×35	6×6	¥2,100
②	2416TM	漕波長角皿 40cm 天目	394×272×46	6×4	¥3,200
③	2404TM	角皿 10cm 天目	103×94×28	12×12	¥650
④	2406TM	角皿 16cm 天目	159×120×29	12×6	¥900
⑤	2408TM	角皿 21cm 天目	211×145×29	12×4	¥1,200
⑥	3703TM	漕波丸盛鉢 8cm 天目	φ 84×40	12×12	¥700
⑦	3704TM	漕波丸盛鉢 12cm 天目	φ 114×67	6×12	¥850
⑧	3706TM	漕波丸盛鉢 13cm 天目	φ 130×68	6×10	¥1,100
⑨	3707TM	漕波丸盛鉢 16cm 天目	φ 164×73	6×6	¥1,600
⑩	3708TM	漕波丸盛鉢 20cm 天目	φ 202×80	6×4	¥2,200
⑪	5705TM	飯碗 小 天目	φ 123×59	12×5	¥1,100
⑫	5706TM	飯碗 中 天目	φ 149×70	6×8	¥1,400
⑬	5707TM	飯碗 大 天目	φ 191×82	6×4	¥1,700
⑭	5770TM	麺丼 17cm 天目	φ 173×67	6×8	¥1,300
⑮	5780TM	麺丼 19cm 天目	φ 191×85	6×6	¥1,700
⑯	5765TM	うどん鉢 天目	φ 171×85	6×6	¥1,600
⑰	3601TM	呑水 天目	125×113×56	12×8	¥600
⑱	3705TM	漕波丸盛鉢(浅型) 12cm 天目	φ 123×44	12×6	¥800
⑲	3955TM	浅鉢 14cm 天目	φ 142×35	12×6	¥900
⑳	9752TM	湯呑 天目	φ 86×54	12×6	¥680
㉑	9753TM	羽反湯呑 天目	φ 78×89	12×6	¥700

天目

◇耐熱温度0~100℃ ◇食器洗浄機対応 ◇電子レンジ不可

■材質:メラミン(BPAフリー)



食洗機可



レンジ不可



番号	品番	商品名	サイズ(mm)	入数	価格
②②	1806TM	花洩丸皿 15cm 天目	φ 152 × 24	12 × 6	¥1,000
②③	1807TM	花洩丸皿 19cm 天目	φ 189 × 32	6 × 8	¥1,300
②④	1808TM	花洩丸皿 21cm 天目	φ 209 × 34	6 × 4	¥1,600
②⑤	1809TM	花洩丸皿 24cm 天目	φ 239 × 34	6 × 4	¥2,000
②⑥	1810TM	花洩丸皿 27cm 天目	φ 267 × 38	6 × 4	¥2,400
②⑦	1812TM	花洩大皿 30.5cm 天目	φ 305 × 42	6 × 4	¥3,200
②⑧	1814TM	花洩大皿 35.5cm 天目	φ 355 × 43	3 × 4	¥4,000
②⑨	1816TM	花洩大皿 40cm 天目	φ 406 × 48	3 × 4	¥5,800
③①	1707TM	丸皿 19cm 天目	φ 190 × 28	6 × 8	¥1,300
③①	1708TM	丸皿 21cm 天目	φ 214 × 32	6 × 4	¥1,600
③②	1710TM	丸皿 27cm 天目	φ 268 × 34	6 × 4	¥2,400
③③	1712TM	丸皿 30cm 天目	φ 297 × 39	6 × 4	¥3,200
③④	2411TM	槌目長角皿 天目	289 × 130 × 26	6 × 6	¥1,700
③⑤	2412TM	槌目洩波長角皿 天目	287 × 185 × 26	6 × 6	¥1,900
③⑥	1902TM	二品皿 天目	151 × 73 × 22	12 × 12	¥500
③⑦	1704TM	小皿 10cm 天目	φ 104 × 14	12 × 8	¥480
③⑧	1703TM	深型小皿 9cm 天目	φ 91 × 17	12 × 16	¥450
③⑨	1901TM	角型小皿 天目	101 × 67 × 26	12 × 12	¥400
④①	1903TM	スタッキング小皿 9cm 天目	φ 90 × 26	12 × 12	¥650
④①	1904TM	スタッキング小皿 11.5cm 天目	φ 115 × 29	12 × 12	¥780

メラミン食器

ピュアホワイト

■材質:メラミン(BPAフリー)



◇耐熱温度0~100℃ ◇食器洗浄機対応 ◇電子レンジ不可

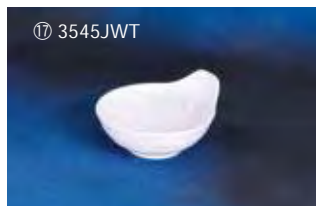

番号	品番	商品名	サイズ(mm)	入数	価格
①	1002JWT	八角小鉢 ホワイト	79×79×39	12×20	¥400
②	1035JWT	角小鉢 ホワイト	87×87×49	24×8	¥500
③	1338JWT	小皿 ホワイト	φ96×14	60×10	¥280
④	1350JWT	取皿 13cm ホワイト	φ130×27	12×12	¥450
⑤	1365JWT	取皿 16cm ホワイト	φ163×30	12×12	¥550
⑥	1607JWT	波型角皿(小) ホワイト	105×72×22	12×24	¥250
⑦	1608JWT	波型角皿(中) ホワイト	144×103×18	12×12	¥400
⑧	1609JWT	波型角皿(大) ホワイト	217×144×22	12×6	¥550
⑨	30030JWT	のぞき ホワイト	φ76×30	24×12	¥250
⑩	30040JWT	丸深小鉢 ホワイト	φ114×52	12×10	¥550
⑪	30043JWT	切立小鉢 ホワイト	φ110×43	12×10	¥500
⑫	3005JWT	飯碗 12cm ホワイト	φ120×51	12×24	¥300
⑬	30058JWT	刺身鉢 ホワイト	φ147×54	12×10	¥600
⑭	3165JWT	クープ皿 17cm ホワイト	φ170×40	12×10	¥550
⑮	3175JWT	クープ皿 19cm ホワイト	φ190×40	12×10	¥680
⑯	3540JWT	反り小鉢 11cm ホワイト	φ110×54	12×12	¥380
⑰	3545JWT	呑水 ホワイト	125×113×56	12×12	¥400
⑱	3008JWT	湯呑 ホワイト	φ97×50	24×12	¥250
⑲	90032JWT	フリーカップ ホワイト	φ80×72	12×10	¥350

ピュアブラック

◇耐熱温度0~100℃ ◇食器洗浄機対応 ◇電子レンジ不可

■材質:メラミン(BPAフリー)



食洗機可



レンジ不可



① 1002JBK



② 1035JBK



③ 1338JBK



⑧ 1609JBK



④ 1350JBK



⑤ 1365JBK



⑥ 1607JBK



⑦ 1608JBK



⑨ 30030JBK



⑩ 30040JBK



⑪ 30043JBK



⑫ 3005JBK



⑬ 30058JBK

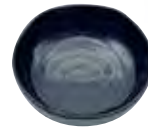

⑭ 3165JBK



⑮ 3175JBK



⑯ 3540JBK



⑰ 3545JBK



⑱ 3008JBK



⑲ 90032JBK

番号	品番	商品名	サイズ(mm)	入数	価格
①	1002JBK	八角小鉢 ブラック	79×79×39	12×20	¥400
②	1035JBK	角小鉢 ブラック	87×87×49	24×8	¥500
③	1338JBK	小皿 ブラック	φ96×14	60×10	¥280
④	1350JBK	取皿 13cm ブラック	φ130×27	12×12	¥450
⑤	1365JBK	取皿 16cm ブラック	φ163×30	12×12	¥550
⑥	1607JBK	波型角皿(小) ブラック	105×72×22	12×24	¥250
⑦	1608JBK	波型角皿(中) ブラック	144×103×18	12×12	¥400
⑧	1609JBK	波型角皿(大) ブラック	217×144×22	12×6	¥550
⑨	30030JBK	のぞき ブラック	φ76×30	24×12	¥250
⑩	30040JBK	丸深小鉢 ブラック	φ114×52	12×10	¥550
⑪	30043JBK	切立小鉢 ブラック	φ110×43	12×10	¥500
⑫	3005JBK	飯碗 12cm ブラック	φ120×51	12×24	¥300
⑬	30058JBK	刺身鉢 ブラック	φ147×54	12×10	¥600
⑭	3165JBK	クープ皿 17cm ブラック	φ170×40	12×10	¥550
⑮	3175JBK	クープ皿 19cm ブラック	φ190×40	12×10	¥680
⑯	3540JBK	反り小鉢 11cm ブラック	φ110×54	12×12	¥380
⑰	3545JBK	呑水 ブラック	125×113×56	12×12	¥400
⑱	3008JBK	湯呑 ブラック	φ97×50	24×12	¥250
⑲	90032JBK	フリーカップ ブラック	φ80×72	12×10	¥350

・表示価格は税抜となっております。また、商品価格は単品価格です。仕様や価格等は予告なく変更する場合がございます。予めご了承ください。

・入数とはアウターカートン【内箱×外箱】の数量となっております。・表示寸法や色が若干異なる場合がございます。

メラミン食器

SPシリーズ

～メラミンなのに、漆のような質感～

◇耐熱温度0～100℃ ◇食器洗浄機対応 ◇電子レンジ不可



食洗機可 レンジ不可

■材質:メラミン(BPAフリー)



① 1360SP-SIL



② 1360SP-MIX



③ 1360SP-RD



④ 1360SP-GD

※蓋と身は別売りです



⑤ 30044CSP
(蓋のみ)



⑦ 30045CSP
(蓋のみ)



⑨ 30050CSP
(蓋のみ)



⑪ 30064CSP
(蓋のみ)



⑥ 30044SP
(身のみ)



⑧ 30045SP
(身のみ)



⑩ 30050SP
(身のみ)



⑫ 30064SP
(身のみ)



⑬ 5079SP



⑭ 1091SP



⑮ 1091ASP



⑯ 4087SP



⑱ 0066SP



⑰ 4098SP

※仕切は取り外し可能です

番号	品番	商品名	サイズ(mm)	入数	価格
①	1360SP-SIL	寿司皿 シルバー	φ 150×20	12×12	¥450
②	1360SP-MIX	寿司皿 ブラック&ゴールド	φ 150×20	12×12	¥450
③	1360SP-RD	寿司皿 レッド	φ 150×20	12×12	¥450
④	1360SP-GD	寿司皿 ゴールド	φ 150×20	12×12	¥450
⑤	30044CSP	角型多用碗 蓋 漆メラミン	115×115×38	12×10	¥500
⑥	30044SP	角型多用碗 身 漆メラミン	113×113×41	12×10	¥550
⑦	30045CSP	多用碗 蓋 漆メラミン	φ 124×28	12×10	¥450
⑧	30045SP	多用碗 身 漆メラミン	φ 112×48	12×10	¥480
⑨	30050CSP	飯碗 蓋 漆メラミン	φ 114×31	12×10	¥450
⑩	30050SP	飯碗 身 漆メラミン	φ 126×65	12×10	¥550
⑪	30064CSP	煮物碗 蓋 漆メラミン	φ 150×40	12×10	¥550
⑫	30064SP	煮物碗 身 漆メラミン	φ 165×47	12×10	¥700
⑬	5079SP	うどん鉢 漆メラミン	φ 200×85	12×4	¥1,300
⑭	1091SP	多用井 漆メラミン	φ 230×70	12×2	¥1,600
⑮	1091ASP	丸型プレート 漆メラミン	φ 230×50	12×3	¥1,400
⑯	4087SP	松花堂弁当箱 漆メラミン	220×220×45	12×2	¥3,200
⑰	4098SP	蓋付箸箱 漆メラミン	250×75×50	12×2	¥1,400
⑱	0066SP	おしぼり受け 漆メラミン	167×72×25	12×10	¥400

SPシリーズ

～メラミンなのに、漆のような質感～

◇耐熱温度0～100℃ ◇食器洗浄機対応 ◇電子レンジ不可

■材質:メラミン(BPAフリー)



食洗機可 レンジ不可



⑱ 1002SP



⑳ 1035SP



㉑ 3540SP



㉒ 30040SP



㉓ 30030SP



㉔ 3545SP



㉕ 30043SP



㉖ 30058SP



㉗ 3005SP



㉘ 9035CSP



㉙ 9035SP



㉚ 90032SP



㉛ S4031SP



㉜ 9024SP



㉝ 9022SP



㉞ 9022ASP



㉟ 9028SP

番号	品番	商品名	サイズ(mm)	入数	価格
⑱	1002SP	八角小鉢 漆メラミン	79×79×39	12×20	¥400
⑳	1035SP	角小鉢 漆メラミン	87×87×49	12×16	¥500
㉑	3540SP	反り小鉢 漆メラミン	φ110×54	12×10	¥450
㉒	30040SP	丸深小鉢 漆メラミン	φ114×52	12×10	¥550
㉓	30030SP	のぞき 漆メラミン	φ76×30	24×12	¥250
㉔	3545SP	呑水 漆メラミン	125×113×56	12×12	¥450
㉕	30043SP	切立小鉢 漆メラミン	φ110×43	12×10	¥500
㉖	30058SP	刺身鉢 漆メラミン	φ147×54	12×10	¥650
㉗	3005SP	飯碗 漆メラミン	φ120×51	12×10	¥450
㉘	9035CSP	薬味皿 漆メラミン	φ90×20	12×10	¥380
㉙	9035SP	つゆ鉢 漆メラミン	φ90×65	12×10	¥480
㉚	90032SP	フリーカップ 漆メラミン	φ80×72	12×10	¥400
㉛	S4031SP	1合升 漆メラミン	φ80×50	12×10	¥550
㉜	9024SP	盃 漆メラミン	60×60×40	12×24	¥280
㉝	9022SP	ぐい呑み(2) 漆メラミン	φ57×50	12×24	¥250
㉞	9022ASP	ぐい呑み(1) 漆メラミン	φ57×50	12×24	¥250
㉟	9028SP	冷酒カップ 漆メラミン	φ70×80	12×12	¥480

・表示価格は税抜となっております。また、商品価格は単品価格です。仕様や価格等は予告なく変更する場合がございます。予めご了承ください。

・入数とはアウターカートン【内箱×外箱】の数量となっております。・表示寸法や色が若干異なる場合がございます。

メラミン食器

蓋付多用椀

- ◇耐熱温度0~100℃
- ◇食器洗浄機対応
- ◇電子レンジ不可

■材質:メラミン(BPAフリー)

3221JBR
3222JBR
3223JBR



食洗機可



レンジ不可

品番	商品名	サイズ(mm)	容量(ml)	入数	価格
3221JBR	蓋付き多用椀 10cm	φ 101×68	240	12×6	¥750
3222JBR	蓋付き多用椀 12cm	φ 122×56	300	12×6	¥980
3223JBR	蓋付き多用椀 15cm	φ 154×110	480	12×5	¥1,300

麺丼

- ◇耐熱温度0~100℃
- ◇食器洗浄機対応
- ◇電子レンジ不可

■材質:メラミン(BPAフリー)



5560JBR
5565JBR
5570JBR



食洗機可



レンジ不可

品番	商品名	サイズ(mm)	容量(ml)	入数	価格
5560JBR	麺丼 16cm	φ 158×79	710	12×6	¥800
5565JBR	麺丼 17cm	φ 171×83	828	12×6	¥1,000
5570JBR	麺丼 18cm	φ 182×87	1124	12×6	¥1,200

そば丼

- ◇耐熱温度0~100℃
- ◇食器洗浄機対応
- ◇電子レンジ不可

■材質:メラミン(BPAフリー)



5185JBR



食洗機可



レンジ不可

品番	商品名	サイズ(mm)	容量(ml)	入数	価格
5185JBR	そば丼 22cm	φ 221×83	1260	12×4	¥1,500

レンゲ

- ◇耐熱温度0~100℃
- ◇食器洗浄機対応
- ◇電子レンジ不可

■材質:メラミン(BPAフリー)



食洗機可



レンジ不可



品番	商品名	サイズ(mm)	入数	価格
7003W	レンゲ ホワイト	143×42×54	60×16	¥150
7003JBR	レンゲ 黒内朱	143×42×54	60×12	¥150
7100TW	引っ掛けレンゲ ホワイト	158×44×51	60×12	¥150
7100JBR	引っ掛けレンゲ 黒内朱	158×44×51	60×12	¥150
7200JBR	片掛けレンゲ 黒内朱	152×43×78	60×12	¥150

レンゲ (クラシック)

- ◇耐熱温度0~100℃
- ◇食器洗浄機対応
- ◇電子レンジ不可

■材質:メラミン(BPAフリー)



食洗機可 レンジ不可

※レンゲ(クラシック)はNSF認証商品ではありません



品番	商品名	サイズ(mm)	入数	価格
7200WT	片掛けレンゲ ホワイト	152×43×78	60×12	¥150
7200BK	片掛けレンゲ ブラック	152×43×78	60×12	¥150

スプースプーン

- ◇耐熱温度0~100℃
- ◇食器洗浄機対応
- ◇電子レンジ不可

■材質:メラミン(BPAフリー)



食洗機可 レンジ不可

※スプースプーンはNSF認証商品ではありません



品番	商品名	サイズ(mm)	入数	価格
7000W	スプースプーン ホワイト	162×53×47	60×8	¥150
7000BL	スプースプーン ブラック	162×53×47	60×8	¥150
7000R	スプースプーン オレンジ	162×53×47	60×8	¥150
7000Y	スプースプーン イエロー	162×53×47	60×8	¥150
7000G	スプースプーン グリーン	162×53×47	60×8	¥150

メラミン食器

スクエアプレート

- ◇ビュッフェやバイキング等に最適な大皿です
- 割れにくいので、屋外でのパーティーにもお使いいただけます
- ◇耐熱温度0~100°C
- ◇食器洗浄機対応
- ◇電子レンジ不可

■材質：メラミン(BPAフリー)



① P S 3204W



② P S 3208W



③ P S 3211W



食洗機可



レンジ不可

番号	品番	商品名	サイズ(mm)	入数	価格
①	PS3204W	スクエアプレート 10cm	104×104×11	12×18	¥300
②	PS3208W	スクエアプレート 20.5cm	207×207×23	12×6	¥900
③	PS3211W	スクエアプレート 26cm	262×262×26	12×4	¥1,400

ブラックパール

■材質：メラミン(BPAフリー)

- ◇ビュッフェやバイキング等に最適な大皿です
- 割れにくいので、屋外でのパーティーにもお使いいただけます
- ◇耐熱温度0~100°C
- ◇食器洗浄機対応 ◇電子レンジ不可



食洗機可



レンジ不可



RF1020W
RF1018W
RF1016W



RF2030W
RF2024W



RF1020B
RF1018B
RF1016B



RF2030B
RF2024B

品番	商品名	サイズ(mm)	入数	価格
RF1016W	ラウンドプレート 16インチ ホワイト	φ 406×23	2×6	¥3,400
RF1018W	ラウンドプレート 18インチ ホワイト	φ 455×22	2×4	¥4,200
RF1020W	ラウンドプレート 20インチ ホワイト	φ 505×26	2×4	¥5,100
RF2024W	オーバルプレート 24インチ ホワイト	608×248×24	2×6	¥4,600
RF2030W	オーバルプレート 30インチ ホワイト	759×308×28	2×4	¥6,500
RF1016B	ラウンドプレート 16インチ ブラック	φ 406×23	2×6	¥3,400
RF1018B	ラウンドプレート 18インチ ブラック	φ 455×22	2×4	¥4,200
RF1020B	ラウンドプレート 20インチ ブラック	φ 505×26	2×4	¥5,100
RF2024B	オーバルプレート 24インチ ブラック	608×248×24	2×6	¥4,600
RF2030B	オーバルプレート 30インチ ブラック	759×308×28	2×4	¥6,500

ラメキン

- ◇耐熱温度0~100°C
- ◇食器洗浄機対応
- ◇電子レンジ不可



食洗機可 レンジ不可

■材質:メラミン(BPAフリー)



ストレート



プレーン

品番	商品名	サイズ(mm)	入数	価格
ML507B1	ラメキン ストレート 1.5oz ボーン	φ 65×38	12×48	¥320
ML509B1	ラメキン ストレート 2oz ボーン	φ 74×38	12×48	¥380
ML531B1	ラメキン ストレート 3oz ボーン	φ 81×40	12×24	¥420
ML532B1	ラメキン ストレート 4oz ボーン	φ 82×46	12×24	¥520
ML534B1	ラメキン プレーン 1.5oz ボーン	φ 65×38	12×24	¥280
ML536B1	ラメキン プレーン 2oz ボーン	φ 72×35	12×48	¥310
ML537B1	ラメキン プレーン 3oz ボーン	φ 81×40	12×24	¥420
ML538B1	ラメキン プレーン 4oz ボーン	φ 84×43	12×24	¥450



ストレート



プレーン

品番	商品名	サイズ(mm)	入数	価格
ML507C1	ラメキン ストレート 1.5oz チョコレート	φ 65×38	12×48	¥320
ML509C1	ラメキン ストレート 2oz チョコレート	φ 74×38	12×48	¥380
ML531C1	ラメキン ストレート 3oz チョコレート	φ 81×40	12×24	¥420
ML532C1	ラメキン ストレート 4oz チョコレート	φ 82×46	12×24	¥520
ML534C1	ラメキン プレーン 1.5oz チョコレート	φ 65×38	12×24	¥280
ML536C1	ラメキン プレーン 2oz チョコレート	φ 72×35	12×48	¥310
ML537C1	ラメキン プレーン 3oz チョコレート	φ 81×40	12×24	¥420
ML538C1	ラメキン プレーン 4oz チョコレート	φ 84×43	12×24	¥450



ストレート



プレーン

品番	商品名	サイズ(mm)	入数	価格
ML507W1	ラメキン ストレート 1.5oz ホワイト	φ 65×38	12×48	¥320
ML509W1	ラメキン ストレート 2oz ホワイト	φ 74×38	12×48	¥380
ML531W1	ラメキン ストレート 3oz ホワイト	φ 81×40	12×24	¥420
ML532W1	ラメキン ストレート 4oz ホワイト	φ 82×46	12×24	¥520
ML534W1	ラメキン プレーン 1.5oz ホワイト	φ 65×38	12×24	¥280
ML536W1	ラメキン プレーン 2oz ホワイト	φ 72×35	12×48	¥310
ML537W1	ラメキン プレーン 3oz ホワイト	φ 81×40	12×24	¥420
ML538W1	ラメキン プレーン 4oz ホワイト	φ 84×43	12×24	¥450

メラミン食器

サービングボード

■材質:メラミン(BPAフリー)

◇耐熱温度0~100℃
◇食器洗浄機対応
◇電子レンジ不可



食洗機可



レンジ不可



① SB608W/マーブルホワイト



④ SB612W/マーブルホワイト



② SB608S/木目調



⑤ SB612S/木目調



③ SB608N/マーブルブラック



⑥ SB612N/マーブルブラック

番号	品番	商品名	サイズ(mm)	入数	価格
①	SB608W	ハンドル付サービングプレート 33cm マーブルホワイト	327×190×13	6×4	¥1,900
②	SB608S	ハンドル付サービングプレート 33cm 木目調	327×190×13	6×4	¥1,900
③	SB608N	ハンドル付サービングプレート 33cm マーブルブラック	327×190×13	6×4	¥1,900
④	SB612W	ハンドル付サービングプレート 43cm マーブルホワイト	428×150×13	6×4	¥2,300
⑤	SB612S	ハンドル付サービングプレート 43cm 木目調	428×150×13	6×4	¥2,300
⑥	SB612N	ハンドル付サービングプレート 43cm マーブルブラック	428×150×13	6×4	¥2,300





⑦ SB514W/マーブルホワイト



⑩ SB520W/マーブルホワイト



⑧ SB514S/木目調



⑪ SB520S/木目調



⑨ SB514N/マーブルブラック



⑫ SB520N/マーブルブラック

番号	品番	商品名	サイズ(mm)	入数	価格
⑦	SB514W	レクタングルサービングボード 37.5cm マーブルホワイト	375×210×8	6×2	¥3,500
⑧	SB514S	レクタングルサービングボード 37.5cm 木目調	375×210×8	6×2	¥3,500
⑨	SB514N	レクタングルサービングボード 37.5cm マーブルブラック	375×210×8	6×2	¥3,500
⑩	SB520W	レクタングルサービングプレート 53cm マーブルホワイト	527×159×8	6×2	¥3,800
⑪	SB520S	レクタングルサービングプレート 53cm 木目調	527×159×8	6×2	¥3,800
⑫	SB520N	レクタングルサービングプレート 53cm マーブルブラック	527×159×8	6×2	¥3,800

料理演出用品・木製品

白木盛込器

■材質:白木



Y-55

Y-35

Y-15

品番	商品名	サイズ(mm)	入数	価格
Y-55	白木盛込器 小	318×203×48	1×12	¥12,000
Y-35	白木盛込器 中	416×254×54	1×10	¥15,000
Y-15	白木盛込器 大	546×333×65	1×6	¥18,000

バンブー盛皿

■材質:竹



WSPB001

WSPB002

WSPB003

品番	商品名	サイズ(mm)	入数	価格
WSPB001	バンブー盛皿 小	208×116×29	6×4	¥1,600
WSPB002	バンブー盛皿 中	240×144×31	6×4	¥2,000
WSPB003	バンブー盛皿 大	267×178×31	6×4	¥2,800

白木盛台

■材質:白木



WSPW001

WSPW002

WSPW003

品番	商品名	サイズ(mm)	入数	価格
WSPW001	白木盛台 小	206×117×60	6×4	¥2,000
WSPW002	白木盛台 中	238×146×60	6×4	¥2,300
WSPW003	白木盛台 大	268×178×59	6×4	¥2,800

白木カスター盆

■材質:白木



Y-95



Y-75



K109

品番	商品名	サイズ(mm)	入数	価格
Y-95	白木カスター盆 小	200×112×32	6×6	¥2,300
Y-75	白木カスター盆 大	231×127×30	6×6	¥2,800
K109	白木カスター盆 持手付	174×96×132	7×6	¥2,500

汁椀



W45-3



W45-4



W45-5



W45-35

品番	商品名	サイズ(mm)	容量(ml)	入数	価格
W45-3	木製汁椀 黒内朱	φ 105×65	270	12×12	¥1,320
W45-4	木製汁椀 黒内朱	φ 117×61	270	12×12	¥1,130
W45-5	木製汁椀 黒内朱	φ 117×61	270	12×12	¥1,130
W45-35	蓋付木製汁椀	φ 95×97	270	12×12	¥1,600

木製船盛

WOBOAT61
WOBOAT76

品番	商品名	サイズ(mm)	入数	価格
WOBOAT61	木製船盛 小	605×205×348	1×6	¥18,000
WOBOAT76	木製船盛 大	752×241×415	1×4	¥23,000

Tritan & Polycarbonate Glass

ガラスのような透明感

丈夫な素材で、室内はもちろん屋外使いにも



食洗機可



レンジ不可



- ・材質：ポリカーボネート樹脂 耐熱温度：0℃~100℃
トライタン樹脂 耐熱温度：-20℃~95℃
- ・食器洗浄機対応・電子レンジ不可

ポリカーボネート樹脂はもちろん、トライタン素材のOEMも承ります。
お気軽にお問い合わせ下さい。

モンタナ トライタンシリーズ

- ◇ガラスのような透明感と耐久性に優れており、人体に影響があると示唆されているBPA化学物質(ビスフェノールA)を含まない、新素材の“イーストマントライタン樹脂”(PCT樹脂)を採用
- ◇耐熱温度-20℃~95℃
- ◇食器洗浄機対応

■材質:トライタン樹脂(BPAフリー)



食洗機可



ロックグラス 380ml
TMTDF130MDCL



ロックグラス 530ml
TR20750276



ハイボールグラス 650ml
TMTJM180MHCL



ウォーターゴブレットグラス 620ml
TMTGB210MGCL



ワイングラス 650ml
TMTGB220MGCL

品番	商品名	サイズ(mm)	容量(ml)	入数	価格
TMTDF130MDCL	モンタナトライタン ロックグラス 380ml	φ84×96	384	36	¥800
TR20750276	モンタナトライタン ロックグラス 530ml	φ92×115	532	36	¥800
TMTJM180MHCL	モンタナトライタン ハイボールグラス 530ml	φ80×155	532	36	¥800
TMTGB210MGCL	モンタナトライタン ウォーターゴブレットグラス 620ml	φ89×192	621	12	¥1,200
TMTGB220MGCL	モンタナトライタン ワイングラス 650ml	φ100×229	651	36	¥1,500

ポリカーボネートグラス

ロックグラス

★スターバーストベース加工

※ Thunder Group 特許アイテム
スターバーストデザインはサンダーグループの特許アイテムです

- ◇横滑りを最小限に抑えます
- ◇光の加減や見る位置、飲み物の色によってデザインが変化します
- ◇耐熱温度0~100°C
- ◇食器洗浄機対応
- ◇電子レンジ不可



食洗機可 レンジ不可

■材質:ポリカーボネート



ロックグラス
PLTHRG208C
PLTHRG210C
PLTHRG212C



品番	商品名	サイズ(mm)	容量(ml)	入数	価格
PLTHRG208C	ロックグラス 8oz	φ 83×83	236	12×2	¥800
PLTHRG210C	ロックグラス 10oz	φ 90×88	295	12×2	¥980
PLTHRG212C	ロックグラス 12oz	φ 97×97	354	12×2	¥1,100

ハリケーングラス

- ◇食器洗浄機対応
- ◇電子レンジ不可



食洗機可 レンジ不可



ハリケーングラス 16oz
PLTHHC016C



品番	商品名	サイズ(mm)	容量(ml)	入数	価格
PLTHHC016C	ハリケーングラス 16oz	φ 76×206	473	12×2	¥1,500

マルガリータグラス

- ◇食器洗浄機対応
- ◇電子レンジ不可



食洗機可 レンジ不可



マルガリータ 9oz
PLTHMR009C



マルガリータ 11oz
PLTHMR011C



品番	商品名	サイズ(mm)	容量(ml)	入数	価格
PLTHMR009C	マルガリータグラス 9oz	φ 117×156	266	12×2	¥980
PLTHMR011C	マルガリータグラス 11oz	φ 124×149	325	12×2	¥1,200

ゴブレット

- ◇耐熱温度0~100℃
- ◇食器洗浄機対応
- ◇電子レンジ不可

■材質:ポリカーボネート



ゴブレット 20oz
PLTHGL020C



品番	商品名	サイズ(mm)	容量(ml)	入数	価格
PLTHGL020C	ゴブレットグラス 20oz	φ 80(口径60)×200	591	12×2	¥1,500

マティーニ

- ◇食器洗浄機対応
- ◇電子レンジ不可



マティーニ 8oz
PLTHMT008C



品番	商品名	サイズ(mm)	容量(ml)	入数	価格
PLTHMT008C	マティーニグラス 8oz	φ 124×168	236	12×2	¥1,200

カクテルグラス

- ◇食器洗浄機対応
- ◇電子レンジ不可



カクテルグラス 8oz
PLTHCG008C



品番	商品名	サイズ(mm)	容量(ml)	入数	価格
PLTHCG008C	カクテルグラス 8oz	φ 102×98	236	12×2	¥1,300

ポリカーボネートグラス

クラシック ロックグラス

- ◇耐熱温度0~100°C
- ◇食器洗浄機対応
- ◇電子レンジ不可



食洗機可 レンジ不可

■材質:ポリカーボネート



クラシック ロックグラス
PLTHRG008C
PLTHRG010C
PLTHRG012C

品番	商品名	サイズ(mm)	容量(ml)	入数	価格
PLTHRG008C	クラシックロックグラス 8.5oz	φ83×83	251	12×2	¥800
PLTHRG010C	クラシックロックグラス 10oz	φ83×89	295	12×2	¥800
PLTHRG012C	クラシックロックグラス 12oz	φ86×98	354	12×2	¥1,000

クラシック タンブラー

- ◇食器洗浄機対応
- ◇電子レンジ不可



食洗機可 レンジ不可



クラシックタンブラー
PLTHST012C
PLTHST014C

品番	商品名	サイズ(mm)	容量(ml)	入数	価格
PLTHST012C	クラシックタンブラー 12oz	φ70×140	354	12×2	¥800
PLTHST014C	クラシックタンブラー 14oz	φ70×162	414	12×2	¥900

フルーツトレイ

- ◇厚底加工
- ◇食器洗浄機対応
- ◇電子レンジ不可



食洗機可 レンジ不可



フルーツトレイ
PLTHFT005C

品番	商品名	サイズ(mm)	入数	価格
PLTHFT005C	フルーツトレイ	φ127×51	12×4	¥700

ショットグラス

- ◇耐熱温度0~100℃
- ◇食器洗浄機対応
- ◇電子レンジ不可



食洗機可 レンジ不可

■材質:ポリカーボネート



スクエアショットグラス 2.5oz
PLTHSG125SC



スクエアショットグラス 3oz
PLTHSG130SC



品番	商品名	サイズ(mm)	容量(ml)	入数	価格
PLTHSG125SC	スクエアショットグラス 2.5oz	φ44×65	75	24×6	¥450
PLTHSG130SC	スクエアショットグラス 3oz	φ45×83	90	24×6	¥500



フレアショットグラス
PLTHSG002AC

品番	商品名	サイズ(mm)	容量(ml)	入数	価格
PLTHSG002AC	フレアショットグラス 2oz	φ54×102	60	24×6	¥680



ショットグラス
PLTHSG001CC 1oz



ショットグラス
PLTHSG015CC 1.5oz



ショットグラス
PLTHSG002CC 2oz

品番	商品名	サイズ(mm)	容量(ml)	入数	価格
PLTHSG001CC	ショットグラス 1oz	φ41×51	30	24×6	¥350
PLTHSG015CC	ショットグラス 1.5oz	φ41×86	45	24×6	¥400
PLTHSG002CC	ショットグラス 2oz	φ41×108	60	24×6	¥450

ポリカーボネートグラス

ビアジョッキ & スクーナー

■材質:ポリカーボネート

◇耐熱温度0~100℃ ◇食器洗浄機対応
◇電子レンジ不可



食洗機可



レンジ不可



ビアジョッキ 16oz
PLPCM001



スクーナー 24oz
PLTHSN024C



品番	商品名	サイズ(mm)	容量(ml)	入数	価格
PLPCM001	ビアジョッキ 16oz	124×79×162	473	24×1	¥1,500
PLTHSN024C	スクーナー 24oz	φ121×191	709	12×1	¥2,500

ピルスナーグラス

★スターバーストベース加工

- ◇横滑りを最小限に抑えます
- ◇光の加減や見る位置、飲み物の色によってデザインが変化します
- ◇食器洗浄機対応
- ◇電子レンジ不可

※ Thunder Group 特許アイテム
スターバーストデザインはサンダーグループの特許アイテムです



ピルスナーグラス 13oz
PLTHPS013C



ピルスナーグラス 23oz
PLTHPS023C



品番	商品名	サイズ(mm)	容量(ml)	入数	価格
PLTHPS013C	ピルスナーグラス 13oz	φ75×215	384	12×2	¥1,400
PLTHPS023C	ピルスナーグラス 23oz	φ89×254	680	12×1	¥1,450

イングリッシュパブグラス

★スターバーストベース加工

- ◇横滑りを最小限に抑えます
- ◇光の加減や見る位置、飲み物の色によってデザインが変化します
- ◇食器洗浄機対応
- ◇電子レンジ不可



イングリッシュパブグラス 16oz
PLTHEP016C



イングリッシュパブグラス 20oz
PLTHEP020C



品番	商品名	サイズ(mm)	容量(ml)	入数	価格
PLTHEP016C	イングリッシュパブグラス 16oz	φ80×157	473	12×2	¥1,200
PLTHEP020C	イングリッシュパブグラス 20oz	φ90×153	591	12×2	¥1,500

ワイングラス

■材質：ポリカーボネート

- ◇耐熱温度0~100℃
- ◇食器洗浄機対応
- ◇電子レンジ不可



食洗機可 レンジ不可



シャンパングラス 7oz
PLTHCP007C



ワイングラス 14oz
PLTHWG014RC



ワイングラス 25oz
PLTHWG025RC



ワイングラス 11oz
PLTHWG011RC



ワイングラス 23oz
PLTHWG023RC

品番	商品名	サイズ(mm)	容量(ml)	入数	価格
PLTHCP007C	シャンパングラス 7oz	φ 70(口径45)×229	207	12×2	¥980
PLTHWG011RC	ワイングラス 11oz	φ 76(口径52)×229	325	12×2	¥1,000
PLTHWG014RC	ワイングラス 14oz	φ 83(口径58)×244	414	12×2	¥1,200
PLTHWG023RC	ワイングラス 23oz	φ 95(口径75)×225	680	12×2	¥1,500
PLTHWG025RC	ワイングラス 25oz	φ 105(口径75)×214	739	12×2	¥1,700

ミキシンググラス

- ◇食器洗浄機対応
- ◇電子レンジ不可

★スターバーストベース加工



※ Thunder Group 特許アイテム
スターバーストデザインはサンダーグループの特許アイテムです



ミキシンググラス 16oz
PLTHMG016C



ミキシンググラス 20oz
PLTHMG020C



特許アイテム

品番	商品名	サイズ(mm)	容量(ml)	入数	価格
PLTHMG016C	ミキシンググラス 16oz	φ 89×146	473	12×2	¥950
PLTHMG020C	ミキシンググラス 20oz	φ 92×171	591	12×2	¥1,200

ワイン・バー用品

デカンター

- ◇内側にくっつき防止用の突起があるので濡れたまま重ねてもくっつきません
- ◇耐熱温度0~100℃
- ◇食器洗浄機対応
- ◇電子レンジ不可



食洗機可 レンジ不可

■材質:ポリカーボネート



ワインデカンター 9oz
PLTHWD009C



ナパデカンター 25oz
PLTHCF075NC

品番	商品名	サイズ(mm)	容量(ml)	入数	価格
PLTHWD009C	ワインデカンター 9oz	φ67×125	266	12×2	¥900
PLTHCF075NC	ナパデカンター 25oz	φ111(口径65)×248	739	12×1	¥2,300

カラフェ

- ◇食器洗浄機対応
- ◇電子レンジ不可



※蓋は別売となります

カラフェ 17oz
PLTHCF050CC



カラフェ 34oz
PLTHCF100CC



カラフェ用スナップ蓋
PLTHSL001W

■材質:ポリプロピレン

品番	商品名	サイズ(mm)	容量(ml)	入数	価格
PLTHCF050CC	カラフェ 17oz	φ88(口径70)×153	502	12×1	¥1,700
PLTHCF100CC	カラフェ 34oz	φ89(口径70)×243	1005	12×1	¥2,000
PLTHSL001W	カラフェ用スナップ蓋 17・34oz用	86×75×10	-	12×12	¥150

3つ口ピッチャー

- ◇食器洗浄機対応
- ◇電子レンジ不可



3つ口ピッチャー 32oz
PLWP032CL



3つ口ピッチャー 64oz
PLWP064CL



品番	商品名	サイズ(mm)	容量(ml)	入数	価格
PLWP032CL	3つ口ピッチャー 32oz	135×104×170	946	12×1	¥1,200
PLWP064CL	3つ口ピッチャー 64oz	178×210×137	1892	12×1	¥2,000

テーブル固定式ワインオープナー

- ◇最大約4cmの厚さのテーブルに固定することで、どなたでも簡単にコルクを抜くことができます
- ◇鏡面仕上げ
- ◇ハンドルレバー式



SLDWO001

品番	商品名	サイズ	入数	価格
SLDWO001	テーブル固定式ワインオープナー	298×279×51	1×6	¥12,000

ワインオープナー



SLBO005



WDW06768



OW115

品番	商品名	サイズ	入数	価格
SLBO005	コルクスクリューオープナー	165×64×38	12×12	¥1,000
WDW06768	木柄コルク栓抜き	102×103×17	24×5	¥300
OW115	ウイング型コルクスクリュー	178×70×44	12×12	¥980

マーブルワインクーラー

- ◇冷やしたワインボトルを入れることでワインの温度上昇を緩やかにし、飲みごろの冷たさを保たせる氷不用のワインクーラーです
- 一つ一つ異なる風合いをお楽しみ下さい

■材質:大理石



MRWC002R



MRWC001R

品番	商品名	サイズ	入数	価格
MRWC002R	マーブルワインクーラー ナチュラル	φ113×151	1×6	¥5,800
MRWC001R	マーブルワインクーラー ブラック	φ113×151	1×6	¥5,800

ワイン・バー用品

ペストル

◇ヘッドを柔らかく作られたバーマッドラーは、果物、ハーブ、スパイスを磨り潰してミックスするのに最適な器具です
 ◇ミントをすりつぶしたり、果物をつぶす際に果肉の食感を残しつつ潰すことができます



WDML008W



PLML008N



PLML008T

品番	商品名	サイズ(mm)	材質	入数	価格
WDML008W	ウッドペストル フラット	Φ27×205	ウォールナット材(漆塗装)	24×6	¥350
PLML008N	ペストル メッシュカット	Φ26×210	ポリカーボネート	12×18	¥780
PLML008T	ペストル ダイヤモンドカット	Φ26×210	ポリカーボネート	12×18	¥780

アイスピック 6本爪



IRCP008

品番	商品名	サイズ	入数	価格
IRCP008	木柄アイスピック 6本爪	226×62×22	12×10	¥980

デラックスバースプーン

■材質:SUS410



SLKBS011

品番	商品名	サイズ	入数	価格
SLKBS011	デラックスバースプーン	279×35×13	24×10	¥350

カクテルメジャーカップ



SLJG001



SLJG002

品番	商品名	サイズ	入数	価格
SLJG001	カクテルメジャーカップ 15&30ml	φ52×56	12×25	¥250
SLJG002	カクテルメジャーカップ 22&44ml	48×59×68	12×25	¥280

ミキシングカップ

■材質:ステンレススチール

品番	商品名	サイズ(mm)	容量(ml)	入数	価格
SLIG001	ミキシングカップ 15oz	φ 84×118	443	12×12	¥700
SLIG002	ミキシングカップ 30oz	φ 93×180	887	6×12	¥1,000



SLIG001

SLIG002

カクテルシェイカー

■材質:ステンレススチール

品番	商品名	サイズ(mm)	容量(ml)	入数	価格
SLIG003	カクテルシェイカー 16oz	φ 77×194	473	1×24	¥1,400
SLIG004	カクテルシェイカー 28oz	φ 92×254	828	1×24	¥1,700



SLIG003
SLIG004

ショットシェイカー

- ◇ヘッドを柔らかく作られたバーマドラーは、果物、ハーブ、スパイスを磨り潰してミックスするのに最適な器具です
- ◇ミントをすりつぶしたり、果物をつぶす際に果肉の食感を残しつつ潰すことができます
- ◇食器洗浄機対応

■材質:ポリカーボネート

品番	商品名	サイズ(mm)	容量(ml)	入数	価格
PLTHSS016C	ショットシェイカー 16oz	φ 86×222	473	6×6	¥1,700



食洗機可

PLTHSS016C

カクテルストレーナー



SLBS022



SLJS031

品番	商品名	サイズ(mm)	材質	入数	価格
SLBS022	バーストレーナー	152×117×22	SUS430	24×5	¥400
SLJS031	ジュレップストレーナー	156×73×38	SUS201	12×20	¥500

ワイン・バー用品

バー マット

◇洗ったシェイカーやグラスの水切りや、出来上がった飲み物を置いたり、下げて来たグラス等を置き、滑りや転倒を防ぎ、簡単に洗うことができます

■材質:PVC

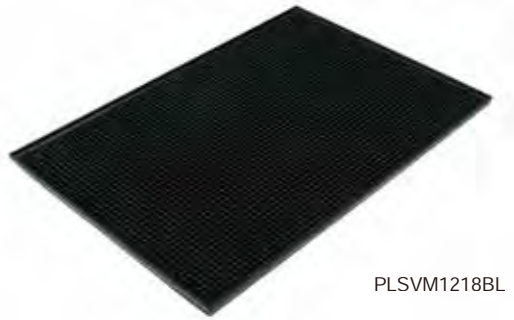

PLSVM1218BL

品番	商品名	サイズ	入数	価格
PLSVM1218BL	バーマット ブラック	454×307×11	1×12	¥2,400

インターロック マット

- ◇軽量
- ◇食器洗いを安全に
- ◇衛生的で丈夫
- ◇組立て簡単

■材質:PVC(フタレートフリー)

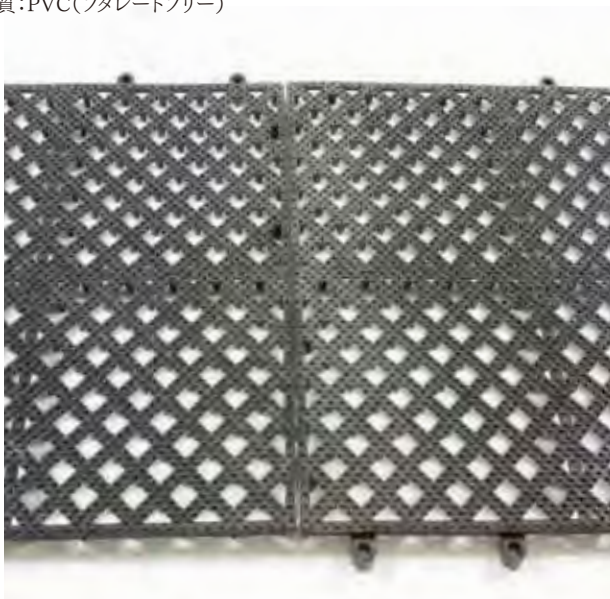

PLIM1212SM



バーマットは下面からしっかりとインターロックされ、必要に応じて簡単に連結したり取り外すことができます



例) 2枚連結

品番	商品名	サイズ	入数	価格
PLIM1212SM	インターロックバーマット	315×315×13	1×12	¥1,300

フリーポアラー

◇対応口径:約18mm~22mm

※ボトルの口径サイズによっては使用できないものもございます



品番	商品名	サイズ	入数	価格
PLPR501S	スマートフローポアラー	115×29×29	12×12	¥330
PLPR505S	スマートフローポアラー(フタ付)	119×29×29	12×12	¥400
PLPR503S	ジェットリキュールポアラー	119×30×30	12×12	¥300
PLPR502S	ジェットリキュールポアラー(フタ付)	122×30×30	12×12	¥530
PLPR504S	グースネックポアラー	122×30×30	12×12	¥380

フリーフロークロムポアラー

◇対応口径:約18mm~22mm

※ボトルの口径サイズによっては使用できないものもございます



品番	商品名	サイズ	入数	価格
PLPR506S	フリーフロークロムポアラー(キャップ付)	70×35×35	12×12	¥480
PLPR507S	フリーフロークロムポアラー(キャップ無)	70×31×31	12×12	¥480

ポアラーカバー

◇ポアラーを付けたボトルにホコリなどが混入するのを防ぎ、清潔に保つためのカバーです

※カバーの全長と内径よりも大きいものには装着出来ません

■材質:ポリ塩化ビニル(PVC フタレートフリー)



品番	商品名	サイズ	入数	価格
PLPRC001	ポアラー用カバー	75×42×42	12×12	¥110

ワイン・バー用品

ポアラスクリーン

◇注ぎ口に液体の中のごみが出ないように網がついています
 ◇対応口径:約18mm~22mm
 ※ボトルの口径サイズによっては使用できないものもございます



品番	商品名	サイズ	入数	価格
PLPR600AM	ポアラスクリーン アンバー	81×35×35	12×12	¥420
PLPR600CL	ポアラスクリーン クリア	81×35×35	12×12	¥420
PLPR600RD	ポアラスクリーン レッド	81×35×35	12×12	¥420
PLPR600SM	ポアラスクリーン スモーク	81×35×35	12×12	¥420

フリーリキュールポアラ

◇ボトルに装着することで、飲みものをスピーディーかつスムーズに注ぐことができます
 ◇対応口径:約18mm~22mm
 ※ボトルの口径サイズによっては使用できないものもございます

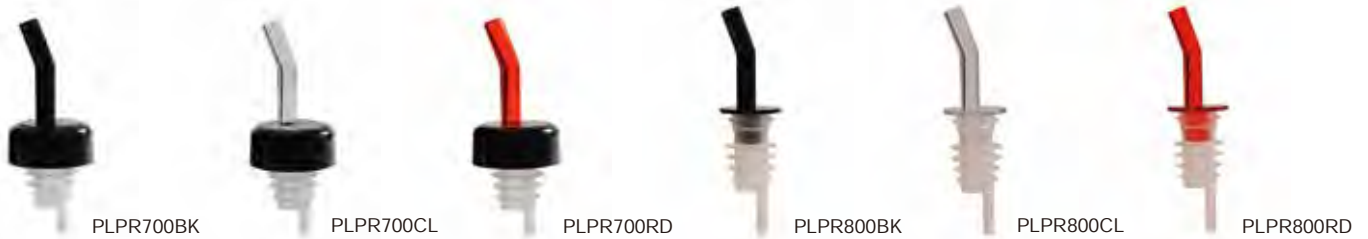

品番	商品名	サイズ	入数	価格
PLPR700BK	フリーリキュールポアラ(キャップ付) ブラック	106×39×39	12×12	¥350
PLPR700CL	フリーリキュールポアラ(キャップ付) クリア	106×39×39	12×12	¥350
PLPR700RD	フリーリキュールポアラ(キャップ付) レッド	106×39×39	12×12	¥350
PLPR800BK	フリーリキュールポアラ(キャップ無) ブラック	106×29×29	12×12	¥350
PLPR800CL	フリーリキュールポアラ(キャップ無) クリア	106×29×29	12×12	¥350
PLPR800RD	フリーリキュールポアラ(キャップ無) レッド	106×29×29	12×12	¥350

フリーポアラ

◇ボトルに装着することで、飲みものをスピーディーかつスムーズに注ぐことができます
 ◇対応口径:約18mm~22mm
 ※ボトルの口径サイズによっては使用できないものもございます

■材質:EVA樹脂



品番	商品名	サイズ	入数	価格
PLPR900BK	フリーポアラ ブラック	68×31×31	12×12	¥320
PLPR900BL	フリーポアラ ブルー	68×31×31	12×12	¥320
PLPR900CL	フリーポアラ クリア	68×31×31	12×12	¥320
PLPR900GR	フリーポアラ グリーン	68×31×31	12×12	¥320
PLPR900RD	フリーポアラ レッド	68×31×31	12×12	¥320
PLPR900WH	フリーポアラ ホワイト	68×31×31	12×12	¥320
PLPR900YW	フリーポアラ イエロー	68×31×31	12×12	¥320

メジャーポアラー（キャップ付）

■材質：注ぎ口・ブラックキャップ/AS樹脂、
半透明部分/PE、カラー部分/PET

◇ボトルに装着することにより、一定の量を注げるポアラーです
◇対応口径：約18mm～22mm
※ボトルの口径サイズによっては使用できないものもございます
※ウイスキー専用となっております
※日本酒や焼酎、リキュール等の粘度の高いものは正しく計量出来ません



品番	商品名	サイズ(mm)	容量(ml)	入数	価格
PLPR050C	メジャーポアラー(キャップ付) 約15ml 1/2oz オレンジ	97×29×34	15	12×25	¥990
PLPR063C	メジャーポアラー(キャップ付) 約18ml 5/8oz ブラック	97×29×34	18	12×25	¥990
PLPR075C	メジャーポアラー(キャップ付) 約22ml 3/4oz グリーン	97×29×34	22	12×25	¥990
PLPR088C	メジャーポアラー(キャップ付) 約26ml 7/8oz ブルー	97×29×34	26	12×25	¥990
PLPR100C	メジャーポアラー(キャップ付) 約30ml 1oz レッド	97×29×34	30	12×25	¥990
PLPR113C	メジャーポアラー(キャップ付) 約33ml 11/8oz パープル	97×29×34	33	12×25	¥990
PLPR125C	メジャーポアラー(キャップ付) 約37ml 11/4oz クリア	97×29×34	37	12×25	¥990
PLPR150C	メジャーポアラー(キャップ付) 約45ml 11/2oz イエロー	97×29×34	45	12×25	¥990
PLPR200C	メジャーポアラー(キャップ付) 約60ml 2oz ホワイト	97×29×34	60	12×25	¥990

メジャーポアラー（キャップ無）

■材質：注ぎ口/AS樹脂、半透明部分/PE、
カラー部分/PET

◇ボトルに装着することにより、一定の量を注げるポアラーです
◇対応口径：約18mm～22mm
※ボトルの口径サイズによっては使用できないものもございます
※ウイスキー専用となっております
※日本酒や焼酎、リキュール等の粘度の高いものは正しく計量出来ません



品番	商品名	サイズ(mm)	容量(ml)	入数	価格
PLPR050M	メジャーポアラー(キャップ無) 約15ml 1/2oz オレンジ	97×29×34	15	12×25	¥990
PLPR063M	メジャーポアラー(キャップ無) 約18ml 5/8oz ブラック	97×29×34	18	12×25	¥990
PLPR075M	メジャーポアラー(キャップ無) 約22ml 3/4oz グリーン	97×29×34	22	12×25	¥990
PLPR088M	メジャーポアラー(キャップ無) 約26ml 7/8oz ブルー	97×29×34	26	12×25	¥990
PLPR100M	メジャーポアラー(キャップ無) 約30ml 1oz レッド	97×29×34	30	12×25	¥990
PLPR113M	メジャーポアラー(キャップ無) 約33ml 11/8oz パープル	97×29×34	33	12×25	¥990
PLPR125M	メジャーポアラー(キャップ無) 約37ml 11/4oz クリア	97×29×34	37	12×25	¥990
PLPR150M	メジャーポアラー(キャップ無) 約45ml 11/2oz イエロー	97×29×34	45	12×25	¥990
PLPR200M	メジャーポアラー(キャップ無) 約60ml 2oz ホワイト	97×29×34	60	12×25	¥990

ノンスリップ コルクトレー

◇食事やドリンク等の配膳に最適

■材質:ABS樹脂(表面コルク貼仕様)



PLRT012CK



PLRT014CK



PLRT1612CK



PLRT012BCK



PLRT014BCK



PLRT1612BCK

品番	商品名	サイズ	入数	価格
PLRT012CK	コルクトレー 12インチ ブラウン	φ 320×20	12×5	¥1,500
PLRT012BCK	コルクトレー 12インチ ブラック	φ 320×20	12×5	¥1,500
PLRT014CK	コルクトレー 14インチ ブラウン	φ 356×20	12×4	¥1,800
PLRT014BCK	コルクトレー 14インチ ブラック	φ 356×20	12×4	¥1,800
PLRT1612CK	角型コルクトレー ブラウン	410×299×23	12×3	¥2,300
PLRT1612BCK	角型コルクトレー ブラック	410×299×23	12×3	¥2,300

ノンスリップ トレー

◇頑丈で滑り止め加工になってるので、食事の配膳に最適
◇食器洗浄機対応

■材質:ポリプロピレン、ガラス繊維



PLFT1100BR



PLFT1400BR



PLFT1600BR



PLFT1418BR



PFT1100BK



PLFT1400BK



PLFT1600BK



PLFT1418BK



食洗機可

品番	商品名	サイズ	入数	価格
PLFT1100BR	丸型ノンスリップトレー 11インチ ブラウン	φ 280×19	1×12	¥1,200
PLFT1100BK	丸型ノンスリップトレー 11インチ ブラック	φ 280×19	1×12	¥1,200
PLFT1400BR	丸型ノンスリップトレー 14インチ ブラウン	φ 356×19	1×12	¥1,400
PLFT1400BK	丸型ノンスリップトレー 14インチ ブラック	φ 356×19	1×12	¥1,400
PLFT1600BR	丸型ノンスリップトレー 16インチ ブラウン	φ 405×20	1×12	¥1,780
PLFT1600BK	丸型ノンスリップトレー 16インチ ブラック	φ 405×20	1×12	¥1,780
PLFT1418BR	角型ノンスリップトレー ブラウン	355×457×22	1×12	¥1,800
PLFT1418BK	角型ノンスリップトレー ブラック	355×457×22	1×12	¥1,800

デザートカップ

■材質:AS樹脂



PLDS005C



PLDS005P



PLDS005B



PLDS005K

品番	商品名	サイズ(mm)	容量(ml)	入数	価格
PLDS005C	デザートカップ 5oz クリア	φ95×56	147	12×8	¥180
PLDS005P	デザートカップ 5oz パープル	φ95×56	147	12×8	¥180
PLDS005B	デザートカップ 5oz ブルー	φ95×56	147	12×8	¥180
PLDS005K	デザートカップ 5oz ブラック	φ95×56	147	12×8	¥180

マーブルグラインダー

■材質:大理石



品番	商品名	サイズ	入数	価格
MRGR003	マーブルグラインダー 3インチ	φ83×73	1×24	¥2,900
MRGR001	マーブルグラインダー 4インチ	φ114×64	1×12	¥3,200
MRGR002	マーブルグラインダー 5インチ	φ133×114	1×8	¥3,800

ポテトカップ

■材質:ステンレススチール



SLFFC001



SLFFC003



品番	商品名	サイズ(mm)	容量(ml)	入数	価格
SLFFC001	ステンレスポテトカップ 13oz	φ86×86	390	12×4	¥800
SLFFC003	ステンレスポテトカップ(樋目) 13oz	φ85×85	390	12×4	¥800

ステンレス仕切トレイ

◇持ちやすく、食器洗浄機にも対応 カフェテリア、学校、またはあらゆる施設での使用に最適

■材質:ステンレススチール



SLCRT004



SLCST006

品番	商品名	サイズ	入数	価格
SLCRT004	丸型4つ仕切りトレイ	φ320×26	6×4	¥1,800
SLCST006	角型6つ仕切りトレイ	400×298×25	6×4	¥1,800

タンブラー

- ◇内側にくっつき防止用の突起があるので濡れたまま重ねてもくっつきません
- ◇スタッキング可能
- ◇耐熱温度80°C
- ◇食器洗浄機対応

■材質:AS樹脂



積み重ね可



食洗機可

■カラー

新色



スモーク

NEW



クリア



ブルー



アンバー



レッド



■サイズ



5oz
150ml



8oz
240ml



9.5oz
280ml



12oz
350ml



16oz
470ml



20oz
590ml

	品番	商品名	サイズ(mm)	容量(ml)	入数	価格
5oz 150ml	PLTHTB005A	AS樹脂タンブラー 150ml 5oz アンバー	φ59×92	150	12×6	¥190
	PLTHTB005B	AS樹脂タンブラー 150ml 5oz ブルー	φ59×92	150	12×6	¥190
	PLTHTB005C	AS樹脂タンブラー 150ml 5oz クリア	φ59×92	150	12×6	¥190
	PLTHTB005R	AS樹脂タンブラー 150ml 5oz レッド	φ59×92	150	12×6	¥190
	PLTHTB005GRY	AS樹脂タンブラー 150ml 5oz スモーク	φ59×92	150	12×6	¥190

	品番	商品名	サイズ(mm)	容量(ml)	入数	価格
8oz 240ml	PLTHTB008A	AS樹脂タンブラー 240ml 8oz アンバー	φ67×102	240	12×6	¥220
	PLTHTB008B	AS樹脂タンブラー 240ml 8oz ブルー	φ67×102	240	12×6	¥220
	PLTHTB008C	AS樹脂タンブラー 240ml 8oz クリア	φ67×102	240	12×6	¥220
	PLTHTB008R	AS樹脂タンブラー 240ml 8oz レッド	φ67×102	240	12×6	¥220
	PLTHTB008GRY	AS樹脂タンブラー 240ml 8oz スモーク	φ67×102	240	12×6	¥220

	品番	商品名	サイズ(mm)	容量(ml)	入数	価格
9.5oz 280ml	PLTHTB010A	AS樹脂タンブラー 280ml 9.5oz アンバー	φ70×108	280	12×6	¥280
	PLTHTB010B	AS樹脂タンブラー 280ml 9.5oz ブルー	φ70×108	280	12×6	¥280
	PLTHTB010C	AS樹脂タンブラー 280ml 9.5oz クリア	φ70×108	280	12×6	¥280
	PLTHTB010R	AS樹脂タンブラー 280ml 9.5oz レッド	φ70×108	280	12×6	¥280
	PLTHTB010GRY	AS樹脂タンブラー 280ml 9.5oz スモーク	φ70×108	280	12×6	¥280

	品番	商品名	サイズ(mm)	容量(ml)	入数	価格
12oz 350ml	PLTHTB012A	AS樹脂タンブラー 350ml 12oz アンバー	φ76×127	350	12×6	¥310
	PLTHTB012B	AS樹脂タンブラー 350ml 12oz ブルー	φ76×127	350	12×6	¥310
	PLTHTB012C	AS樹脂タンブラー 350ml 12oz クリア	φ76×127	350	12×6	¥310
	PLTHTB012R	AS樹脂タンブラー 350ml 12oz レッド	φ76×127	350	12×6	¥310
	PLTHTB012GRY	AS樹脂タンブラー 350ml 12oz スモーク	φ76×127	350	12×6	¥310

	品番	商品名	サイズ(mm)	容量(ml)	入数	価格
16oz 470ml	PLTHTB016A	AS樹脂タンブラー 470ml 16oz アンバー	φ81×144	470	12×6	¥360
	PLTHTB016B	AS樹脂タンブラー 470ml 16oz ブルー	φ81×144	470	12×6	¥360
	PLTHTB016C	AS樹脂タンブラー 470ml 16oz クリア	φ81×144	470	12×6	¥360
	PLTHTB016R	AS樹脂タンブラー 470ml 16oz レッド	φ81×144	470	12×6	¥360
	PLTHTB016GRY	AS樹脂タンブラー 470ml 16oz スモーク	φ81×144	470	12×6	¥360

	品番	商品名	サイズ(mm)	容量(ml)	入数	価格
20oz 590ml	PLTHTB020A	AS樹脂タンブラー 590ml 20oz アンバー	φ87×165	590	12×6	¥460
	PLTHTB020B	AS樹脂タンブラー 590ml 20oz ブルー	φ87×165	590	12×6	¥460
	PLTHTB020C	AS樹脂タンブラー 590ml 20oz クリア	φ87×165	590	12×6	¥460
	PLTHTB020R	AS樹脂タンブラー 590ml 20oz レッド	φ87×165	590	12×6	¥460
	PLTHTB020GRY	AS樹脂タンブラー 590ml 20oz スモーク	φ87×165	590	12×6	¥460

ペブルドタンブラー

■材質:AS樹脂

- ◇耐熱温度80℃
- ◇食器洗浄機対応



食洗機可



PLPTB016A



PLPTB016C

品番	商品名	サイズ(mm)	容量(ml)	入数	価格
PLPTB016A	ペブルドタンブラー 470ml 16oz アンバー	φ78×137	473	12×6	¥450
PLPTB016C	ペブルドタンブラー 470ml 16oz クリア	φ78×137	473	12×6	¥450



ダイヤモンドタンブラー

- ◇傷付きにくく割れにくい
- ◇クリスタルガラスのような透明感
- ◇光の加減や見る位置、飲み物の色によってデザインが変化
- ◇スタッキング可能
- ◇耐熱温度0-100°C
- ◇食器洗浄機対応

■材質：ポリカーボネート

※ Thunder Group 特許アイテム
スターバーストデザインはサンダーグループの特許アイテムです



積み重ね可 食洗機可



★スターバーストベース加工★

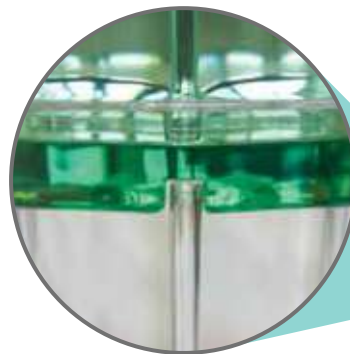

くっつき防止の突起付き



■カラー



ブルー



グリーン



クリア



レッド

■サイズ



8oz
240ml



10oz
300ml



12oz
350ml



14oz
410ml



16oz
470ml



24oz
710ml

	品番	商品名	サイズ(mm)	容量(ml)	入数	価格
8oz 240ml	PLPCTB108CL	ダイヤモンドタンブラー 240ml 8oz クリア	φ80×83	240	12×4	¥490
	PLPCTB108BL	ダイヤモンドタンブラー 240ml 8oz ブルー	φ80×83	240	12×4	¥490
	PLPCTB108GR	ダイヤモンドタンブラー 240ml 8oz グリーン	φ80×83	240	12×4	¥490
	PLPCTB108RD	ダイヤモンドタンブラー 240ml 8oz レッド	φ80×83	240	12×4	¥490

	品番	商品名	サイズ(mm)	容量(ml)	入数	価格
10oz 300ml	PLPCTB110CL	ダイヤモンドタンブラー 300ml 10oz クリア	φ78×121	300	12×4	¥530
	PLPCTB110BL	ダイヤモンドタンブラー 300ml 10oz ブルー	φ78×121	300	12×4	¥530
	PLPCTB110GR	ダイヤモンドタンブラー 300ml 10oz グリーン	φ78×121	300	12×4	¥530
	PLPCTB110RD	ダイヤモンドタンブラー 300ml 10oz レッド	φ78×121	300	12×4	¥530

	品番	商品名	サイズ(mm)	容量(ml)	入数	価格
12oz 350ml	PLPCTB112CL	ダイヤモンドタンブラー 350ml 12oz クリア	φ80×130	350	12×4	¥590
	PLPCTB112BL	ダイヤモンドタンブラー 350ml 12oz ブルー	φ80×130	350	12×4	¥590
	PLPCTB112GR	ダイヤモンドタンブラー 350ml 12oz グリーン	φ80×130	350	12×4	¥590
	PLPCTB112RD	ダイヤモンドタンブラー 350ml 12oz レッド	φ80×130	350	12×4	¥590

	品番	商品名	サイズ(mm)	容量(ml)	入数	価格
14oz 410ml	PLPCTB114CL	ダイヤモンドタンブラー 410ml 14oz クリア	φ83×131	410	12×4	¥650
	PLPCTB114BL	ダイヤモンドタンブラー 410ml 14oz ブルー	φ83×131	410	12×4	¥650
	PLPCTB114GR	ダイヤモンドタンブラー 410ml 14oz グリーン	φ83×131	410	12×4	¥650
	PLPCTB114RD	ダイヤモンドタンブラー 410ml 14oz レッド	φ83×131	410	12×4	¥650

	品番	商品名	サイズ(mm)	容量(ml)	入数	価格
16oz 470ml	PLPCTB116CL	ダイヤモンドタンブラー 470ml 16oz クリア	φ84×148	470	12×4	¥720
	PLPCTB116BL	ダイヤモンドタンブラー 470ml 16oz ブルー	φ84×148	470	12×4	¥720
	PLPCTB116GR	ダイヤモンドタンブラー 470ml 16oz グリーン	φ84×148	470	12×4	¥720
	PLPCTB116RD	ダイヤモンドタンブラー 470ml 16oz レッド	φ84×148	470	12×4	¥720

	品番	商品名	サイズ(mm)	容量(ml)	入数	価格
24oz 710ml	PLPCTB124CL	ダイヤモンドタンブラー 710ml 24oz クリア	φ93×168	710	12×4	¥820
	PLPCTB124BL	ダイヤモンドタンブラー 710ml 24oz ブルー	φ93×168	710	12×4	¥820
	PLPCTB124GR	ダイヤモンドタンブラー 710ml 24oz グリーン	φ93×168	710	12×4	¥820
	PLPCTB124RD	ダイヤモンドタンブラー 710ml 24oz レッド	φ93×168	710	12×4	¥820



シリコンベーキング型

- ◇こびりつきにくいシリコンベーキング型
- ◇柔軟で破れにくい
- ◇FDA認証
- ◇耐熱温度-40℃～280℃

■材質：ノンスティック耐熱シリコン

ノンスティックシリコンベーキング道具で お菓子作りをもっと簡単に♪



PLBM001S
半球型



PLBM002S
ハート型



PLBM003S
マフィン型



PLBM004S
ダリア型



PLBM005S
ヒマワリ型



品番	商品名	サイズ(mm)	容量(ml)	入数	価格
PLBM001S	耐熱シリコンベーキング型 半球(6個取り)	297×173×35	81	1×48	¥1,500
PLBM002S	耐熱シリコンベーキング型 ハート(6個取り)	297×173×40	132	1×48	¥1,500
PLBM003S	耐熱シリコンベーキング型 マフィン(5個取り)	297×173×32	137	1×48	¥1,500
PLBM004S	耐熱シリコンベーキング型 ダリア(6個取り)	297×173×40	117	1×48	¥1,500
PLBM005S	耐熱シリコンベーキング型 ヒマワリ(6個取り)	297×173×40	117	1×48	¥1,500

シリコンベーキング型

■材質：ノンスティック耐熱シリコン

- ◇こびりつきにくいシリコンベーキング型
- ◇柔軟で破れにくい
- ◇FDA認証
- ◇耐熱温度-40℃～280℃



PLBM006S
マドレーヌ型



PLBM007S
サバラン型



PLBM008S
ハート型



PLBM009S
ピラミッド型

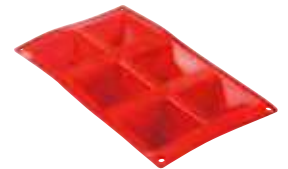

品番	商品名	サイズ(mm)	容量(ml)	入数	価格
PLBM006S	耐熱シリコンベーキング型 マドレーヌ(9個取り)	297×173×18	30	1×48	¥1,500
PLBM007S	耐熱シリコンベーキング型 サバラン(6個取り)	297×172×23	63	1×48	¥1,500
PLBM008S	耐熱シリコンベーキング型 ハート(8個取り)	297×172×30	72	1×48	¥1,500
PLBM009S	耐熱シリコンベーキング型 ピラミッド(6個取り)	297×173×42	90	1×48	¥1,500

シリコンマット

- ◇柔軟で破れにくい
- ◇FDA認証
- ◇耐熱温度-40℃～280℃

■材質：ノンスティック耐熱シリコン



PLBM1624S
PLBM1520S
PLBM1216S
PLBM1108S
PLBM0804S

品番	商品名	サイズ(mm)	入数	価格
PLBM0804S	シリコンベーキングマット 1/8天板適用	222×120×8	12×4	¥700
PLBM1108S	シリコンベーキングマット 1/4天板適用	298×209×8	12×4	¥980
PLBM1216S	シリコンベーキングマット 1/2天板適用	416×295×8	12×4	¥1,900
PLBM1520S	シリコンベーキングマット 2/3天板適用	520×366×8	12×4	¥2,900
PLBM1624S	シリコンベーキングマット 1/1天板適用	615×410×8	12×4	¥3,900

製菓・製パン・ピザ用品

デコレーションケーキ型 浅型

■材質:アルミニウム



ALCP0602



ALCP0802



ALCP0902

品番	商品名	サイズ(mm)	入数	価格
ALCP0602	デコレーションケーキ型 浅型 6インチ	φ 162×52	6×6	¥860
ALCP0802	デコレーションケーキ型 浅型 8インチ	φ 216×51	6×6	¥1,400
ALCP0902	デコレーションケーキ型 浅型 9インチ	φ 239×51	6×6	¥1,600

デコレーションケーキ型

■材質:アルミニウム



ALCP0603



ALCP0803



ALCP0903

品番	商品名	サイズ(mm)	入数	価格
ALCP0603	デコレーションケーキ型 6インチ	φ 162×76	6×6	¥980
ALCP0803	デコレーションケーキ型 8インチ	φ 211×69	6×6	¥1,600
ALCP0903	デコレーションケーキ型 9インチ	φ 241×69	6×6	¥2,000

アルミシートパン

■材質:アルミニウム



ALSP1813
ALSP1826

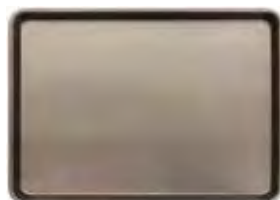

ALSP1813D
ALSP1826D



ノンスティックコーティング
仕様

品番	商品名	サイズ(mm)	入数	価格
ALSP1813	アルミシートパン 1/2天板	454×330×28	12×1	¥1,750
ALSP1813D	ノンスティックアルミシートパン 1/2天板	454×330×28	12×1	¥3,900
ALSP1826	アルミシートパン 1/1天板	660×457×28	12×1	¥2,800
ALSP1826D	ノンスティックアルミシートパン 1/1天板	660×457×28	12×1	¥6,000

ピザトレー

■材質:アルミニウム

ALPTWR008~ALPTWR012
ワイドリムALPTCS008~ALPTCS012
クープ

品番	商品名	サイズ(mm)	入数	価格
ALPTWR008	ピザトレー(ワイドリム) 8インチ	φ 206×10	12×14	¥400
ALPTWR009	ピザトレー(ワイドリム) 9インチ	φ 235×10	12×14	¥450
ALPTWR010	ピザトレー(ワイドリム) 10インチ	φ 257×10	12×14	¥550
ALPTWR011	ピザトレー(ワイドリム) 11インチ	φ 283×10	12×14	¥650
ALPTWR012	ピザトレー(ワイドリム) 12インチ	φ 303×10	12×10	¥750
ALPTCS008	ピザトレー(クープ) 8インチ	φ 206×6	12×14	¥400
ALPTCS009	ピザトレー(クープ) 9インチ	φ 232×6	12×14	¥450
ALPTCS010	ピザトレー(クープ) 10インチ	φ 257×6	12×14	¥550
ALPTCS011	ピザトレー(クープ) 11インチ	φ 283×6	12×14	¥650
ALPTCS012	ピザトレー(クープ) 12インチ	φ 308×6	12×10	¥750

ピザトレー (焼網)

■材質:アルミニウム



品番	商品名	サイズ(mm)	入数	価格
ALPZ08	ピザ焼網 8インチ	φ 203×5	12×14	¥400
ALPZ09	ピザ焼網 9インチ	φ 235×5	12×14	¥450
ALPZ10	ピザ焼網 10インチ	φ 257×5	12×14	¥500
ALPZ12	ピザ焼網 12インチ	φ 308×5	12×10	¥600

ピザピール

■材質:アルミニウム、木柄



品番	商品名	サイズ(mm)	入数	価格
ALWDPP2512	ピザピール 25インチ	660×305×25	12×2	¥3,500
ALWDPP3512	ピザピール 35インチ	910×305×25	12×2	¥4,000
ALWDPP5212	ピザピール 52インチ	1302×305×25	12×2	¥5,000

保存容器(フードコンテナー)

- ◇クリア/半透明/ホワイトの3種類から選べます
- ◇リットル、クォートの目盛付
- ◇蓋をしたまま積み重ねが出来ます

※蓋は別売です



ホワイト

クリア

半透明

丸型コンテナー用蓋

※本体は別売です



ホワイト(ポリプロピレン)



半透明(ポリプロピレン)



クリア(ポリカーボネート)

	品番	商品名	サイズ(mm)	入数	価格
ホワイト (ポリプロピレン)	PLRFC0001PP	丸型フードコンテナー用蓋 1QT用 ホワイト	φ 136×10	1×12	¥300
	PLRFC0204PP	丸型フードコンテナー用蓋 2・4QT用 ホワイト	φ 192×12	1×12	¥450
	PLRFC0608PP	丸型フードコンテナー用蓋 6・8QT用 ホワイト	φ 232×12	1×12	¥750
	PLRFC121822PP	丸型フードコンテナー用蓋 12・18・22QT用 ホワイト	φ 320×15	1×6	¥1,400
半透明 (ポリプロピレン)	PLRFC0001TL	丸型フードコンテナー用蓋 1QT用 半透明	φ 136×10	1×12	¥300
	PLRFC0204TL	丸型フードコンテナー用蓋 2・4QT用 半透明	φ 192×12	1×12	¥450
	PLRFC0608TL	丸型フードコンテナー用蓋 6・8QT用 半透明	φ 232×12	1×12	¥550
	PLRFC121822TL	丸型フードコンテナー用蓋 12・18・22QT用 半透明	φ 320×15	1×6	¥1,400
クリア (ポリカーボネート)	PLRFC0001PC	丸型フードコンテナー用蓋 1QT用 クリア	φ 136×10	1×12	¥400
	PLRFC0204PC	丸型フードコンテナー用蓋 2・4QT用 クリア	φ 192×40	1×12	¥600
	PLRFC0608PC	丸型フードコンテナー用蓋 6・8QT用 クリア	φ 232×8	1×12	¥750
	PLRFC121822PC	丸型フードコンテナー用蓋 12・18・22QT用 クリア	φ 320×15	1×6	¥1,800

丸型フードコンテナー 本体 ホワイト

※蓋は別売です



◇耐熱温度-40℃～71℃

■材質:ポリプロピレン



品番	商品名	サイズ(mm)	容量(ℓ)	入数	価格
301PP	丸型フードコンテナー 1QT ホワイト	φ 131×126	0.94	6×8	¥700
302PP	丸型フードコンテナー 2QT ホワイト	φ 188×109	1.8	12×2	¥1,100
304PP	丸型フードコンテナー 4QT ホワイト	φ 188×215	3.7	1×12	¥1,700
306PP	丸型フードコンテナー 6QT ホワイト	φ 226×199	5.6	1×12	¥2,000
308PP	丸型フードコンテナー 8QT ホワイト	φ 226×274	7.5	1×12	¥2,500
312PP	丸型フードコンテナー 12QT ホワイト	φ 315×214	11.3	1×12	¥3,400
318PP	丸型フードコンテナー 18QT ホワイト	φ 315×304	17.0	1×6	¥4,500
322PP	丸型フードコンテナー 22QT ホワイト	φ 315×378	20.8	1×6	¥5,800

丸型フードコンテナー 本体 半透明

※蓋は別売です



◇耐熱温度-40℃～71℃

■材質:ポリプロピレン



品番	商品名	サイズ(mm)	容量(ℓ)	入数	価格
301TL	丸型フードコンテナー 1QT 半透明	φ 131×126	0.94	6×8	¥700
302TL	丸型フードコンテナー 2QT 半透明	φ 188×109	1.8	12×2	¥1,100
304TL	丸型フードコンテナー 4QT 半透明	φ 188×215	3.7	1×12	¥1,700
306TL	丸型フードコンテナー 6QT 半透明	φ 226×199	5.6	1×12	¥2,000
308TL	丸型フードコンテナー 8QT 半透明	φ 226×274	7.5	1×12	¥2,500
312TL	丸型フードコンテナー 12QT 半透明	φ 315×214	11.3	1×12	¥3,400
318TL	丸型フードコンテナー 18QT 半透明	φ 315×304	17.0	1×6	¥4,500
322TL	丸型フードコンテナー 22QT 半透明	φ 315×378	20.8	1×6	¥5,800

丸型フードコンテナー 本体 クリア

※蓋は別売です



◇耐熱温度-40℃～99℃

■材質:ポリカーボネート



品番	商品名	サイズ(mm)	容量(ℓ)	入数	価格
301PC	丸型フードコンテナー 1QT クリア	φ 131×126	0.94	6×8	¥1,000
302PC	丸型フードコンテナー 2QT クリア	φ 188×109	1.8	12×2	¥1,400
304PC	丸型フードコンテナー 4QT クリア	φ 188×215	3.7	1×12	¥2,400
306PC	丸型フードコンテナー 6QT クリア	φ 226×199	5.6	1×12	¥3,000
308PC	丸型フードコンテナー 8QT クリア	φ 226×274	7.5	1×12	¥3,600
312PC	丸型フードコンテナー 12QT クリア	φ 315×214	11.3	1×12	¥5,000
318PC	丸型フードコンテナー 18QT クリア	φ 315×304	17.0	1×6	¥6,500
322PC	丸型フードコンテナー 22QT クリア	φ 315×378	20.8	1×6	¥8,000

保存容器(フードコンテナー)

角型フードコンテナー用蓋

■材質:ポリエチレン



PLSFT0204C



PLSFT0608C



PLSFT121822C

品番	商品名	サイズ(mm)	入数	価格
PLSFT0204C	角型フードコンテナー用蓋 2・4QT用 グリーン	191×187×16	6×2	¥500
PLSFT0608C	角型フードコンテナー用蓋 6・8QT用 レッド	233×230×16	6×2	¥600
PLSFT121822C	角型フードコンテナー用蓋 12・18・22QT用 ブルー	294×292×16	6×2	¥800

角型コンテナー 本体 半透明

■材質:ポリプロピレン

※蓋は別売です

- ◇クリア/半透明/ホワイトの3種類から選べます
- ◇リットル クォートの目盛付
- ◇蓋をしたまま積み重ねが出来ます
- ◇耐熱温度-40℃~71℃



PLSFT002TL



PLSFT004TL



PLSFT006TL



PLSFT008TL

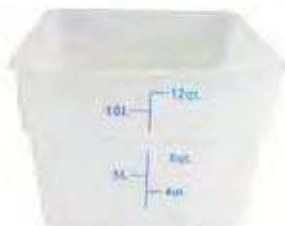

PLSFT012TL



PLSFT018TL



PLSFT022TL

品番	商品名	サイズ(mm)	容量(ℓ)	入数	価格
PLSFT002TL	角型フードコンテナー 2QT 半透明	200×180×95	1.8	6×4	¥1,000
PLSFT004TL	角型フードコンテナー 4QT 半透明	203×180×183	3.7	6×4	¥1,700
PLSFT006TL	角型フードコンテナー 6QT 半透明	244×223×183	5.6	6×4	¥2,000
PLSFT008TL	角型フードコンテナー 8QT 半透明	248×221×223	7.5	6×4	¥2,500
PLSFT012TL	角型フードコンテナー 12QT 半透明	292×283×208	11.3	6×2	¥3,500
PLSFT018TL	角型フードコンテナー 18QT 半透明	305×280×312	17	6×2	¥5,000
PLSFT022TL	角型フードコンテナー 22QT 半透明	308×280×396	20.8	6×2	¥5,500

角型フードコンテナー 本体 ホワイト

◇耐熱温度-40℃～71℃

■材質:ポリプロピレン

※蓋は別売です



品番	商品名	サイズ(mm)	容量(ℓ)	入数	価格
PLSFT002PP	角型フードコンテナー 2QT ホワイト	200×180×95	1.8	6×4	¥1,000
PLSFT004PP	角型フードコンテナー 4QT ホワイト	203×180×183	3.7	6×4	¥1,700
PLSFT006PP	角型フードコンテナー 6QT ホワイト	244×223×183	5.6	6×4	¥2,000
PLSFT008PP	角型フードコンテナー 8QT ホワイト	248×221×223	7.5	6×4	¥2,500
PLSFT012PP	角型フードコンテナー 12QT ホワイト	292×283×208	11.3	6×2	¥3,500
PLSFT018PP	角型フードコンテナー 18QT ホワイト	305×280×312	17	6×2	¥5,000
PLSFT022PP	角型フードコンテナー 22QT ホワイト	308×280×396	20.8	6×2	¥5,500

角型フードコンテナー 本体 クリア

◇耐熱温度-40℃～99℃

■材質:ポリカーボネート

※蓋は別売です



品番	商品名	サイズ(mm)	容量(ℓ)	入数	価格
PLSFT002PC	角型フードコンテナー 2QT クリア	200×180×95	1.8	6×4	¥1,500
PLSFT004PC	角型フードコンテナー 4QT クリア	203×180×183	3.7	6×4	¥2,500
PLSFT006PC	角型フードコンテナー 6QT クリア	244×223×183	5.6	6×4	¥3,000
PLSFT008PC	角型フードコンテナー 8QT クリア	248×221×223	7.5	6×4	¥3,800
PLSFT012PC	角型フードコンテナー 12QT クリア	292×283×208	11.3	6×2	¥5,000
PLSFT018PC	角型フードコンテナー 18QT クリア	305×280×312	17	6×2	¥7,000
PLSFT022PC	角型フードコンテナー 22QT クリア	308×280×396	20.8	6×2	¥8,000

・表示価格は税抜となっております。また、商品価格は単品価格です。仕様や価格等は予告なく変更する場合がございます。予めご了承ください。
 ・入数とはアウターカートン【内箱×外箱】の数量となっております。・表示寸法や色が若干異なる場合がございます。

保存容器(フードコンテナー)

キャニスター



食洗機可



- ◇全6サイズ ホワイト/グレーの2色展開 BPAフリー
- ◇電子レンジ対応なので様々なシーンでお使いいただけます
- ◇食材と少量の水を入れることで蒸し料理が簡単にできます
※電子レンジをご使用の際は、フタを浮かせてください
- ◇優れた密閉力で、液体の保存にも最適
- ◇食器洗浄機対応でお手入れも簡単
- ◇フタの側面に料理名や日付を記入出来るので、ラベル不要で何度でも書き直しご使用いただけます
- ◇積み重ねが出来るので、庫内でも場所を取らず、すっきりと収納できます
- ◇中身が見えて食材の管理がラク
- ◇耐熱温度-20℃~100℃
- ◇食器洗浄機対応
- ◇食器乾燥機不可
- ◇電子レンジ対応

■材質:本体/PP、フタ/TPE・シリコン



TZFLD4045MZC



TZFLD4045MCC



TZFLD4069MZC
※水切りトレー付き



TZFLD4091MCC
※水切りトレー付き



TZFLD4091MZC
※水切りザル付き



TZFLD4045MMC



TZFLD4045MSC



TZFLD4069MMC
※水切りトレー付き



TZFLD4091MLC
※水切りトレー付き



TZFLD4091MXC
※水切りザル付き



MASON001PSB
キャニスター用ラベルペン(3本セット)

品番	商品名	サイズ(mm)	容量(ℓ)	入数	価格
TZFLD4045MZC	ラベリングキャニスター ミニ ホワイト	115×88×33	0.19	4×6	¥1,190
TZFLD4045MMC	ラベリングキャニスター ミニ グレー	115×88×33	0.19	4×6	¥1,190
TZFLD4045MCC	ラベリングキャニスター S ホワイト	115×88×74	0.4	4×6	¥1,390
TZFLD4045MSC	ラベリングキャニスター S グレー	115×88×74	0.4	4×6	¥1,390
TZFLD4069MZC	ラベリングキャニスター M ホワイト	175×115×74	1	2×3	¥1,990
TZFLD4069MMC	ラベリングキャニスター M グレー	175×115×74	1	2×3	¥1,990
TZFLD4091MCC	ラベリングキャニスター L ホワイト	230×175×74	2.2	2×3	¥2,490
TZFLD4091MLC	ラベリングキャニスター L グレー	230×175×74	2.2	2×3	¥2,490
TZFLD4091MZC	ラベリングキャニスター XL ホワイト	230×175×156	4.7	1×6	¥4,990
TZFLD4091MXC	ラベリングキャニスター XL グレー	230×175×156	4.7	1×6	¥4,990
MASON001PSB	ラベリングキャニスター専用ラベルペン (3本セット)	215×100×10	-	1×48	¥300

保存容器(フードコンテナー)



・表示価格は税抜となっております。また、商品価格は単品価格です。仕様や価格等は予告なく変更する場合がございます。予めご了承ください。
・入数とはアウターカートン【内箱×外箱】の数量となっております。・表示寸法や色が若干異なる場合がございます。

保存容器(フードコンテナ)

フードパン クリア

■材質: ポリカーボネート

- ◇耐久性・耐衝撃性があり、破損等の心配がありません
- ◇耐熱温度: -40~99℃
- ◇食器洗浄機対応



食洗機可



※蓋とドレンシェルフ(水切り)は別売りです



品番	商品名	サイズ(mm)	入数	価格
PLPA8002	フードパン 1/1 深さ65mm クリア	533×327×64	6×2	¥3,500
PLPA8004	フードパン 1/1 深さ100mm クリア	533×327×102	6×2	¥4,300
PLPA8006	フードパン 1/1 深さ150mm クリア	530×324×149	6×2	¥5,500
PLPA8008	フードパン 1/1 深さ200mm クリア	527×324×200	6×2	¥6,800
PLPA8122	フードパン 1/2 深さ65mm クリア	321×264×64	12×2	¥1,800
PLPA8124	フードパン 1/2 深さ100mm クリア	324×267×102	6×4	¥2,300
PLPA8126	フードパン 1/2 深さ150mm クリア	321×264×149	6×2	¥3,000
PLPA8128	フードパン 1/2 深さ200mm クリア	324×267×200	6×2	¥3,700
PLPA8122L	フードパン(L型) 1/2 深さ65mm クリア	528×160×64	6×4	¥2,000
PLPA8124L	フードパン(L型) 1/2 深さ100mm クリア	528×160×100	6×2	¥2,500
PLPA8132	フードパン 1/3 深さ65mm クリア	324×178×67	12×2	¥1,500
PLPA8134	フードパン 1/3 深さ100mm クリア	324×178×98	12×2	¥1,700
PLPA8136	フードパン 1/3 深さ150mm クリア	324×175×149	6×4	¥2,000
PLPA8138	フードパン 1/3 深さ200mm クリア	324×178×200	6×2	¥2,500
PLPA8142	フードパン 1/4 深さ65mm クリア	267×165×67	6×6	¥1,200
PLPA8144	フードパン 1/4 深さ100mm クリア	267×165×102	6×6	¥1,400
PLPA8146	フードパン 1/4 深さ150mm クリア	264×178×149	6×4	¥1,700
PLPA8162	フードパン 1/6 深さ65mm クリア	181×165×64	12×3	¥800
PLPA8164	フードパン 1/6 深さ100mm クリア	178×165×102	12×4	¥900
PLPA8166	フードパン 1/6 深さ150mm クリア	178×162×146	6×4	¥1,100
PLPA8192	フードパン 1/9 深さ65mm クリア	178×108×70	12×6	¥550
PLPA8194	フードパン 1/9 深さ100mm クリア	178×111×102	12×6	¥700

フードパン用カバー クリア

■材質:ポリカーボネート

- ◇耐久性・耐衝撃性があり、破損等の心配がありません
- ◇透明なポリカーボネート製の蓋は、蓋をしたままでも中身を見ることができます
- ◇切込取手付はスプーンやレードルを差し入れたまま蓋を閉めることができます
- ◇耐熱温度:-40~99℃
- ◇食器洗浄機対応



食洗機可



切込・取手付カバー



取手付カバー



L型用カバー

品番	商品名	サイズ(mm)	入数	価格
PLPA7000C	フードパン用カバー(取手付) 1/1 クリア	533×330×25	12×2	¥2,300
PLPA7000CS	フードパン用カバー(切込・取手付) 1/1 クリア	533×330×25	12×2	¥2,300
PLPA7120C	フードパン用カバー(取手付) 1/2 クリア	327×268×29	12×4	¥1,200
PLPA7120CS	フードパン用カバー(切込・取手付) 1/2 クリア	327×268×29	12×4	¥1,200
PLPA7120LC	フードパン用カバー(L型) 1/2 クリア	456×91×14	12×2	¥1,200
PLPA7130C	フードパン用カバー(取手付) 1/3 クリア	324×178×25	12×6	¥850
PLPA7130CS	フードパン用カバー(切込・取手付) 1/3 クリア	324×178×25	12×6	¥850
PLPA7140C	フードパン用カバー(取手付) 1/4 クリア	267×165×29	12×6	¥750
PLPA7140CS	フードパン用カバー(切込・取手付) 1/4 クリア	267×165×29	12×6	¥750
PLPA7160C	フードパン用カバー(取手付) 1/6 クリア	178×165×25	12×6	¥550
PLPA7160CS	フードパン用カバー(切込・取手付) 1/6 クリア	178×165×25	12×6	¥550
PLPA7190C	フードパン用カバー 1/9 クリア	178×108×16	12×6	¥350
PLPA7190CS	フードパン用カバー(切込付) 1/9 クリア	178×108×16	12×6	¥350

フードパン用ドレンシェルフ クリア

- ◇耐久性・耐衝撃性があり、破損等の心配がありません
- ◇野菜や果物を洗った後や、肉、魚及び冷凍食品の解凍後の水切りに最適です
- ◇耐熱温度:-40~99℃
- ◇食器洗浄機対応

■材質:ポリカーボネート



食洗機可



PLPA7120DS



PLPA7120LDS



PLPA7160DS

品番	商品名	サイズ(mm)	入数	価格
PLPA7000DS	フードパン用ドレンシェルフ 1/1 クリア	460×251×19	10×2	¥2,000
PLPA7120DS	フードパン用ドレンシェルフ 1/2 クリア	254×197×16	10×2	¥1,000
PLPA7120LDS	フードパン用ドレンシェルフ(L型) 1/2 クリア	526×161×16	10×2	¥800
PLPA7130DS	フードパン用ドレンシェルフ 1/3 クリア	254×104×8	20×2	¥650
PLPA7140DS	フードパン用ドレンシェルフ 1/4 クリア	213×108×16	20×2	¥500
PLPA7160DS	フードパン用ドレンシェルフ 1/6 クリア	124×108×8	20×3	¥400

保存容器(フードコンテナ)

フードパン ブラック

■材質:ポリカーボネート

- ◇耐久性・耐衝撃性があり、破損等の心配がありません
- ◇耐熱温度-40℃～99℃
- ◇食器洗浄機対応



食洗機可



※蓋とドレンシェルフ(水切り)は別売りです



品番	商品名	サイズ(mm)	入数	価格
PLPA8002BK	フードパン 1/1 深さ65mm ブラック	533×327×64	6×2	¥3,500
PLPA8004BK	フードパン 1/1 深さ100mm ブラック	533×327×102	6×2	¥4,300
PLPA8006BK	フードパン 1/1 深さ150mm ブラック	530×324×149	6×2	¥5,500
PLPA8008BK	フードパン 1/1 深さ200mm ブラック	527×324×200	6×2	¥6,800
PLPA8122BK	フードパン 1/2 深さ65mm ブラック	321×264×64	12×2	¥1,800
PLPA8124BK	フードパン 1/2 深さ100mm ブラック	324×267×102	6×4	¥2,300
PLPA8126BK	フードパン 1/2 深さ150mm ブラック	321×264×149	6×2	¥3,000
PLPA8128BK	フードパン 1/2 深さ200mm ブラック	324×267×200	6×2	¥3,700
PLPA8122LBK	フードパン(L型) 1/2 深さ65mm ブラック	528×160×64	6×4	¥2,000
PLPA8124LBK	フードパン(L型) 1/2 深さ100mm ブラック	528×160×100	6×2	¥2,500
PLPA8132BK	フードパン 1/3 深さ65mm ブラック	324×178×67	12×2	¥1,500
PLPA8134BK	フードパン 1/3 深さ100mm ブラック	324×178×98	12×2	¥1,700
PLPA8136BK	フードパン 1/3 深さ150mm ブラック	324×175×149	6×4	¥2,000
PLPA8138BK	フードパン 1/3 深さ200mm ブラック	324×178×200	6×2	¥2,500
PLPA8142BK	フードパン 1/4 深さ65mm ブラック	267×165×67	6×6	¥1,200
PLPA8144BK	フードパン 1/4 深さ100mm ブラック	267×165×102	6×6	¥1,400
PLPA8146BK	フードパン 1/4 深さ150mm ブラック	264×178×149	6×4	¥1,700
PLPA8162BK	フードパン 1/6 深さ65mm ブラック	181×165×64	12×3	¥800
PLPA8164BK	フードパン 1/6 深さ100mm ブラック	178×165×102	12×4	¥900
PLPA8166BK	フードパン 1/6 深さ150mm ブラック	178×162×146	6×4	¥1,100
PLPA8192BK	フードパン 1/9 深さ65mm ブラック	178×108×70	12×6	¥550
PLPA8194BK	フードパン 1/9 深さ100mm ブラック	178×111×102	12×6	¥700



保存容器(フードコンテナ)

フードパン用カバー ブラック

■材質:ポリカーボネート

- ◇耐久性・耐衝撃性があり、破損等の心配がありません
- ◇切込取手付はスプーンやレードルを差し入れたまま蓋を閉めることができます
- ◇耐熱温度-40~99℃
- ◇食器洗浄機対応



食洗機可



切込・取手付カバー



取手付カバー



L型用カバー

品番	商品名	サイズ(mm)	入数	価格
PLPA7000CBK	フードパン用カバー(取手付) 1/1 ブラック	530×324×13	12×2	¥2,300
PLPA7000CSBK	フードパン用カバー(切込・取手付) 1/1 ブラック	533×330×25	12×2	¥2,300
PLPA7120CBK	フードパン用カバー(取手付) 1/2 ブラック	325×265×30	12×4	¥1,200
PLPA7120CSBK	フードパン用カバー(切込・取手付) 1/2 ブラック	327×268×29	12×4	¥1,200
PLPA7120LCBK	フードパン用カバー(L型) 1/2 ブラック	456×91×14	12×2	¥1,200
PLPA7130CBK	フードパン用カバー(取手付) 1/3 ブラック	178×324×25	12×6	¥850
PLPA7130CSBK	フードパン用カバー(切込・取手付) 1/3 ブラック	324×178×25	12×6	¥850
PLPA7140CBK	フードパン用カバー(取手付) 1/4 ブラック	264×165×29	12×6	¥750
PLPA7140CSBK	フードパン用カバー(切込・取手付) 1/4 ブラック	267×165×29	12×6	¥750
PLPA7160CBK	フードパン用カバー(取手付) 1/6 ブラック	178×165×29	12×6	¥550
PLPA7160CSBK	フードパン用カバー(切込・取手付) 1/6 ブラック	178×165×25	12×6	¥550
PLPA7190CBK	フードパン用カバー 1/9 ブラック	178×108×16	12×6	¥350
PLPA7190CSBK	フードパン用カバー(切込付) 1/9 ブラック	178×108×16	12×6	¥350

フードパン用ドレンシェルフ

■材質:ポリカーボネート

- ◇耐久性・耐衝撃性があり、破損等の心配がありません
- ◇野菜や果物を洗った後や、肉、魚及び冷凍食品の解凍後の水切りに最適です
- ◇耐熱温度-40~99℃
- ◇食器洗浄機対応



食洗機可



PLPA7160DSBK



PLPA7120DSBK



PLPA7120LDSBK

品番	商品名	サイズ(mm)	入数	価格
PLPA7000DSBK	フードパン用ドレンシェルフ 1/1 ブラック	460×251×19	10×2	¥2,000
PLPA7120DSBK	フードパン用ドレンシェルフ 1/2 ブラック	254×197×16	10×2	¥1,000
PLPA7120LDSBK	フードパン用ドレンシェルフ(L型) 1/2 ブラック	526×161×16	10×2	¥800
PLPA7130DSBK	フードパン用ドレンシェルフ 1/3 ブラック	254×104×8	20×2	¥650
PLPA7140DSBK	フードパン用ドレンシェルフ 1/4 ブラック	213×108×16	20×2	¥500
PLPA7160DSBK	フードパン用ドレンシェルフ 1/6 ブラック	124×108×8	20×3	¥400

・表示価格は税抜となっております。また、商品価格は単品価格です。仕様や価格等は予告なく変更する場合がございます。予めご了承ください。
 ・入数とはアウターカートン【内箱×外箱】の数量となっております。・表示寸法や色が若干異なる場合がございます。

保存容器

レディーサーブ 1QT

◇注ぎ口と蓋に色が付いてるので、中身の色分けして使うことができます
◇ネック部分をはずせば、そのまま保存容器としても使用できます

■材質:本体/ポリエチレン
ネック/ポリプロピレン、注ぎ口/AS樹脂



品番	商品名	サイズ(mm)	容量(ml)	入数	価格
PLSNP01B	レディーサーブ 1QT ブラウン	φ 95×333	946	1×12	¥1,400
PLSNP01G	レディーサーブ 1QT グリーン	φ 95×333	946	1×12	¥1,400
PLSNP01O	レディーサーブ 1QT オレンジ	φ 95×333	946	1×12	¥1,400
PLSNP01R	レディーサーブ 1QT レッド	φ 95×333	946	1×12	¥1,400
PLSNP01W	レディーサーブ 1QT ホワイト	φ 95×333	946	1×12	¥1,400
PLSNP01Y	レディーサーブ 1QT イエロー	φ 95×333	946	1×12	¥1,400



レディーサーブ 2QT

■材質:本体/ポリエチレン、ネック/ポリプロピレン、注ぎ口/AS樹脂



品番	商品名	サイズ(mm)	容量(ml)	入数	価格
PLSNP02B	レディーサーブ 2QT ブラウン	105×117×349	1892	1×6	¥1,600
PLSNP02G	レディーサーブ 2QT グリーン	105×117×349	1892	1×6	¥1,600
PLSNP02O	レディーサーブ 2QT オレンジ	105×117×349	1892	1×6	¥1,600
PLSNP02R	レディーサーブ 2QT レッド	105×117×349	1892	1×6	¥1,600
PLSNP02W	レディーサーブ 2QT ホワイト	105×117×349	1892	1×6	¥1,600
PLSNP02Y	レディーサーブ 2QT イエロー	105×117×349	1892	1×6	¥1,600



ディスペンサー

■材質:本体/ポリエチレン、キャップ/ポリプロピレン



PLTHSB008C



PLTHSB008Y



PLTHSB008R

品番	商品名	サイズ(mm)	容量(ml)	入数	価格
PLTHSB008C	ディスペンサー 8oz クリア	φ 51×178	236	12×6	¥190
PLTHSB008Y	ディスペンサー 8oz イエロー	φ 51×178	236	12×6	¥190
PLTHSB008R	ディスペンサー 8oz レッド	φ 51×178	236	12×6	¥190
PLTHSB012C	ディスペンサー 12oz クリア	φ 62×178	354	12×3	¥250
PLTHSB012Y	ディスペンサー 12oz イエロー	φ 62×178	354	12×3	¥250
PLTHSB012R	ディスペンサー 12oz レッド	φ 62×178	354	12×3	¥250

口広ディスペンサー (6本セット)

■材質:本体/ポリエチレン、キャップ/ポリプロピレン



PLTHSB016CW

品番	商品名	サイズ(mm)	容量(ml)	入数	価格
PLTHSB016CW	口広ディスペンサー(6本セット) 16oz クリア	φ 60×200	473	1×12	¥1,700
PLTHSB016RW	口広ディスペンサー(6本セット) 16oz レッド	φ 60×200	473	1×12	¥1,700
PLTHSB016YW	口広ディスペンサー(6本セット) 16oz イエロー	φ 60×200	473	1×12	¥1,700

業務用調理器具

電子ジャー（木目調/シルバー）

- ◇炊き立てのご飯を美味しさそのまま電気保温します
- ◇内釜はフッ素加工仕様で、ごはんがくっつきにくい

- 交流100V(50/60Hz)
- 消費電力:70W
- コードの長さ:約1.5m



※炊飯機能は付いておりません

Made in Taiwan



SEJ18000JJ



SEJ20000JJ



SEJ21000JJ



SEJ22000JJ



SEJ004



SEJ004A

品番	商品名	サイズ(mm)	入数	価格
SEJ18000JJ	電子保温ジャー 3.3升 6L 木目調	φ 430 × 380	1	¥39,000
SEJ20000JJ	電子保温ジャー 3.3升 6L シルバー	φ 430 × 380	1	¥39,000
SEJ21000JJ	電子保温ジャー 4.4升 8L 木目調	φ 430 × 470	1	¥44,000
SEJ22000JJ	電子保温ジャー 4.4升 8L シルバー	φ 430 × 470	1	¥44,000
SEJ004A	電子保温ジャー用内釜 3.3升 6L	φ 330 × 210	1×3	¥13,000
SEJ004	電子保温ジャー用内釜 4.4升 8L	φ 330 × 270	1×2	¥15,000

ステンレスジャー（木目調/ステンレス）

- ◇硬質ウレタンフォーム断熱材で効果的に保温
- ◇電源コード不要、積み重ね収納OK



※炊飯機能は付いておりません
※電源を使用しないタイプです

Made in Taiwan



SEJ71000JJ



SEJ72000JJ

品番	商品名	サイズ(mm)	入数	価格
SEJ71000JJ	保温ジャー 2.2升 4L 木目調	430 × 420 × 360	1	¥33,000
SEJ72000JJ	保温ジャー 2.2升 4L シルバー	430 × 420 × 360	1	¥33,000
SEJ73000JJ	保温ジャー 3.3升 6L 木目調	430 × 420 × 430	1	¥35,000
SEJ74000JJ	保温ジャー 3.3升 6L シルバー	430 × 420 × 430	1	¥35,000

アルミフライパン (シリコンハンドル付)

- ◇熱伝導率と保温力に優れたアルミフライパン
- ◇自社製なので、リーズナブルな価格
- ◇調理時に便利なグリップ付き



ALSKFP001C~ALSKFP005C



ガス専用



品番	商品名	サイズ(mm)	板厚(mm)	重量(g)	入数	価格
ALSKFP001C	アルミフライパン 7インチ シリコンハンドル付	φ195×H39 全長324	2.7	598	1×6	¥2,000
ALSKFP002C	アルミフライパン 8インチ シリコンハンドル付	φ215×H49 全長360	3.1	566	1×6	¥2,300
ALSKFP003C	アルミフライパン 10インチ シリコンハンドル付	φ270×H48 全長450	3.4	966	1×6	¥3,000
ALSKFP004C	アルミフライパン 12インチ シリコンハンドル付	φ320×H61 全長555	3.4	1422	1×6	¥4,000
ALSKFP005C	アルミフライパン 14インチ シリコンハンドル付	φ370×H70 全長655	3.4	2066	1×6	¥5,600

フッ素樹脂コート アルミフライパン (シリコンハンドル付)

- ◇熱伝導率と保温力に優れたアルミフライパン
- ◇自社製なので、リーズナブルな価格
- ◇フッ素樹脂コート/米国 Whitford社のフッ素樹脂加工 "Quantum 2 コーティング"を採用
- ◇PFOAフリー
- ◇調理時に便利なグリップ付き



ALFPEX001C~ALFPEX005C



ガス専用



品番	商品名	サイズ(mm)	板厚(mm)	重量(g)	入数	価格
ALFPEX001C	フッ素樹脂コートアルミフライパン 7インチ シリコンハンドル付	φ195×H39 全長324	2.7	532	1×6	¥2,500
ALFPEX002C	フッ素樹脂コートアルミフライパン 8インチ シリコンハンドル付	φ215×H49 全長360	3.1	566	1×6	¥2,800
ALFPEX003C	フッ素樹脂コートアルミフライパン 10インチ シリコンハンドル付	φ270×H48 全長450	3.4	966	1×6	¥3,600
ALFPEX004C	フッ素樹脂コートアルミフライパン 12インチ シリコンハンドル付	φ320×H61 全長555	3.4	1383	1×6	¥4,800
ALFPEX005C	フッ素樹脂コートアルミフライパン 14インチ シリコンハンドル付	φ370×H70 全長655	3.4	1913	1×6	¥6,800

フライパン用 シリコンハンドル



品番	商品名	サイズ(mm)	重量(g)	入数	価格
PLTWRH078C	アルミフライパン用シリコンハンドル(7・8インチ用)	115×28×15	25	1×120	¥390
PLTWRH112C	アルミフライパン用シリコンハンドル(10インチ用)	129×29×16	41	1×120	¥530
PLTWRH114C	アルミフライパン用シリコンハンドル(12・14インチ用)	162×33×19	66	1×120	¥660

ステンレス鍋とアルミ鍋の違いは??



ステンレス



アルミ

料理の種類	パスタやラーメンなど塩を使う料理	カレーやシチューなど大量の食材をコトコト煮込む料理
熱伝導率	△	○ ステンレスの約10倍
保温性	○ 高保温力	△
重さ	△	○ 軽い
耐久性	○ 高耐食 塩分に強く麺類を茹でるのに最適	△ 傷や変形に比較的弱い
焦げつきやすさ	△	○ 焦げに強い 焦げつきにくい
価格	△ 当社ステンレス寸胴鍋は自社製造だからリーズナブル	○ 比較的安価

ステンレス鍋とアルミ鍋のどちらが良いかは、使用目的やニーズによって異なります。それぞれの特性を見てご購入時の参考にしてください。

耐久性や保温性、衛生面を重視する場合

ステンレス鍋

が適しています。

軽さや熱伝導率、価格を重視する場合

アルミ鍋

が適しています。

お手入れ方法

■ ステンレス寸胴鍋

アルミに比べて錆に強いですが、油やよごれが付着していると、そこから錆びる場合がございます。ご使用後は常に清潔に保ち、乾燥させてから保管することで長くお使いいただけます。

■ アルミ寸胴鍋

鍋を使う前のお手入れ

アルミは、水や調理物に含まれる成分に反応して表面が黒ずんでしまうことがあります。これを黒変と呼びます。鍋をおろす際に、野菜くずやお米のとぎ汁を入れて10～15分程沸騰させることで黒変を防ぐことができます。

黒変の取り方

輪切りにしたレモンをこすったり、クエン酸を加えた水を15分程沸騰させたりすると落とすことができます。

ステンレス寸胴鍋 ※ IH(電磁調理器) 対応

NEW



ガス・IH 兼用

- ◇保温性が高いステンレス寸胴鍋
- ◇耐食性に優れているから麺類を茹でるのに最適
- ◇自社製品なので、リーズナブルな価格



品番	商品名	サイズ(mm)	容量(ℓ)	板厚(mm)	重量(kg)	入数	価格
SLSPS4206	ステンレス寸胴鍋 20cm	293×214×233	6.6	0.8	1.6	1×6	¥10,500
SLSPS4208	ステンレス寸胴鍋 24cm	356×255×283	10.8	0.8	2.3	1×4	¥13,000
SLSPS4212	ステンレス寸胴鍋 28cm	398×295×322	17.0	0.8	3.0	1×2	¥15,500
SLSPS4220	ステンレス寸胴鍋 30cm	418×315×343	20.8	1.0	4.4	1×2	¥17,200

ステンレス半寸胴鍋 ※ IH(電磁調理器) 対応

NEW



ガス・IH 兼用

- ◇保温性が高いステンレス寸胴鍋
- ◇耐食性に優れているから麺類を茹でるのに最適
- ◇自社製品なので、リーズナブルな価格



品番	商品名	サイズ(mm)	容量(ℓ)	板厚(mm)	重量(kg)	入数	価格
SLSPS4006	ステンレス半寸胴鍋 20cm	293×213×176	4.2	0.8	1.8	1×6	¥10,000
SLSPS4008	ステンレス半寸胴鍋 24cm	358×254×203	7.5	0.8	2.6	1×6	¥12,000
SLSPS4012	ステンレス半寸胴鍋 28cm	400×294×224	11.3	0.8	3.5	1×4	¥14,500
SLSPS4020	ステンレス半寸胴鍋 30cm	419×315×305	18.9	1.0	4.6	1×2	¥15,800

アルミ寸胴鍋（目盛付）

- ◇熱伝導率と保温力に優れたアルミ寸胴鍋
- ◇自社製品なので、リーズナブルな価格
- ◇内側に便利な目盛付き
- ◇強度試験合格済み



ガス専用



品番	商品名	サイズ(mm)	容量(ℓ)	板厚(mm)	重量(kg)	入数	価格
ALZND021	アルミ寸胴鍋(目盛付) 21cm	294×229×218	7.3	3.0	1.5	1×4	¥7,500
ALZND024	アルミ寸胴鍋(目盛付) 24cm	φ256×240	10.0	3.0	2.0	1×4	¥9,000
ALZND027	アルミ寸胴鍋(目盛付) 27cm	φ287×270	15.0	3.0	2.6	1×2	¥10,500
ALZND030	アルミ寸胴鍋(目盛付) 30cm	φ317×300	21.0	3.2	3.3	1×2	¥12,800
ALZND033	アルミ寸胴鍋(目盛付) 33cm	φ349×330	28.0	3.2	4.0	1×1	¥15,300
ALZND036	アルミ寸胴鍋(目盛付) 36cm	φ379×360	30.0	3.4	5.0	1×1	¥18,500
ALZND039	アルミ寸胴鍋(目盛付) 39cm	φ410×390	46.0	3.6	6.5	1×1	¥22,000
ALZND042	アルミ寸胴鍋(目盛付) 42cm	φ440×420	58.0	3.6	7.0	1×1	¥26,500
ALZND045	アルミ寸胴鍋(目盛付) 45cm	φ471×450	70.0	3.8	9.0	1×1	¥32,000
ALZND048	アルミ寸胴鍋(目盛付) 48cm	φ501×480	86.0	4.0	10.0	1×1	¥40,000

アルミ半寸胴鍋（目盛付）

- ◇熱伝導率と保温力に優れたアルミ寸胴鍋
- ◇自社製品なので、リーズナブルな価格
- ◇内側に便利な目盛付き
- ◇強度試験合格済み



ガス専用



品番	商品名	サイズ(mm)	容量(ℓ)	板厚(mm)	重量(kg)	入数	価格
ALHZND021	アルミ半寸胴鍋(目盛付) 21cm	294×229×158	5.5	3.0	1.3	1×8	¥6,500
ALHZND024	アルミ半寸胴鍋(目盛付) 24cm	φ256×170	7.5	3.0	1.8	1×1	¥7,800
ALHZND027	アルミ半寸胴鍋(目盛付) 27cm	φ287×180	10.0	3.0	2.1	1×4	¥9,500
ALHZND030	アルミ半寸胴鍋(目盛付) 30cm	φ317×200	14.0	3.2	2.6	1×2	¥11,500
ALHZND033	アルミ半寸胴鍋(目盛付) 33cm	φ349×210	17.0	3.2	3.3	1×1	¥13,500
ALHZND036	アルミ半寸胴鍋(目盛付) 36cm	φ379×230	23.0	3.4	4.0	1×1	¥16,000
ALHZND039	アルミ半寸胴鍋(目盛付) 39cm	φ410×240	28.0	3.6	4.8	1×1	¥19,000
ALHZND042	アルミ半寸胴鍋(目盛付) 42cm	φ440×270	38.0	3.6	5.6	1×1	¥23,000
ALHZND045	アルミ半寸胴鍋(目盛付) 45cm	φ471×290	46.0	3.8	7.0	1×1	¥27,000
ALHZND048	アルミ半寸胴鍋(目盛付) 48cm	φ501×320	57.0	4.0	8.2	1×1	¥33,000

アルミ寸胴鍋（目盛付）※ IH(電磁調理器) 対応

- ◇熱伝導率と保温力に優れたアルミ寸胴鍋
- ◇自社製品なので、リーズナブルな価格
- ◇内側に便利な目盛付き
- ◇強度試験合格済み



ガス・IH 兼用



品番	商品名	サイズ(mm)	容量(ℓ)	板厚(mm)	重量(kg)	入数	価格
IALZND021	IH対応アルミ寸胴鍋(目盛付) 21cm	294×229×220	7.3	3.0	1.7	1×4	¥10,500
IALZND024	IH対応アルミ寸胴鍋(目盛付) 24cm	φ256×240	10.0	3.0	2.0	1×4	¥12,500
IALZND027	IH対応アルミ寸胴鍋(目盛付) 27cm	φ287×270	15.0	3.0	2.6	1×2	¥14,800
IALZND030	IH対応アルミ寸胴鍋(目盛付) 30cm	φ317×300	21.0	3.2	3.3	1×2	¥17,500
IALZND033	IH対応アルミ寸胴鍋(目盛付) 33cm	φ349×330	28.0	3.2	4.0	1×1	¥21,000
IALZND036	IH対応アルミ寸胴鍋(目盛付) 36cm	φ379×360	30.0	3.4	5.0	1×1	¥25,000
IALZND039	IH対応アルミ寸胴鍋(目盛付) 39cm	φ410×390	46.0	3.6	6.5	1×1	¥30,000
IALZND042	IH対応アルミ寸胴鍋(目盛付) 42cm	φ440×420	58.0	3.6	7.0	1×1	¥36,000

アルミ半寸胴鍋（目盛付）※ IH(電磁調理器) 対応

- ◇熱伝導率と保温力に優れたアルミ寸胴鍋
- ◇自社製品なので、リーズナブルな価格
- ◇内側に便利な目盛付き
- ◇強度試験合格済み



ガス・IH 兼用

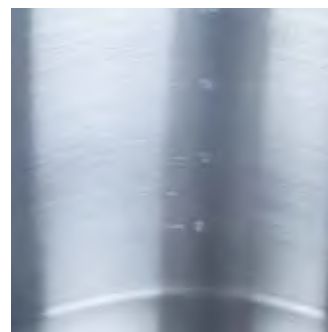

品番	商品名	サイズ(mm)	容量(ℓ)	板厚(mm)	重量(kg)	入数	価格
IALHZND021	IH対応アルミ半寸胴鍋(目盛付) 21cm	294×229×160	5.5	3.0	1.4	1×8	¥9,800
IALHZND024	IH対応アルミ半寸胴鍋(目盛付) 24cm	φ256×170	7.5	3.0	1.8	1×1	¥11,500
IALHZND027	IH対応アルミ半寸胴鍋(目盛付) 27cm	φ287×180	10.0	3.0	2.1	1×4	¥13,500
IALHZND030	IH対応アルミ半寸胴鍋(目盛付) 30cm	φ317×200	14.0	3.2	2.6	1×2	¥16,000
IALHZND033	IH対応アルミ半寸胴鍋(目盛付) 33cm	φ349×210	17.0	3.2	3.3	1×1	¥19,000
IALHZND036	IH対応アルミ半寸胴鍋(目盛付) 36cm	φ379×230	23.0	3.4	4.0	1×1	¥23,000
IALHZND039	IH対応アルミ半寸胴鍋(目盛付) 39cm	φ410×240	28.0	3.6	4.8	1×1	¥28,000
IALHZND042	IH対応アルミ半寸胴鍋(目盛付) 42cm	φ440×270	38.0	3.6	5.6	1×1	¥33,000



食洗機可

ポリカーボネートアイススコップ

- ◇耐久性・耐衝撃性
- ◇先端が斜めになっているので、粉や氷がすくいやすくなっています
- ◇食器洗浄機対応



品番	商品名	サイズ(mm)	入数	価格
PLSC006CL	ポリカーボネートスコップ S	260×60×57	12×12	¥400
PLSC012CL	ポリカーボネートスコップ M	279×79×67	12×6	¥600
PLSC024CL	ポリカーボネートスコップ L	318×102×64	12×4	¥800
PLSC064CL	ポリカーボネートスコップ LL	368×143×111	12×2	¥1,400

アルミスコップ

品番	商品名	サイズ(mm)	入数	価格
ALTWSC005	アルミスコップ S	181×57×32	12×6	¥500
ALTWSC024	アルミスコップ M	264×98×70	12×6	¥980
ALTWSC058	アルミスコップ L	381×146×95	12×3	¥1,900



ALTWSC005~ALTWSC058

アルミフラットスコップ

品番	商品名	サイズ(mm)	入数	価格
ALTWFC004	アルミフラットスコップ S	210×73×35	12×10	¥500
ALTWFC007	アルミフラットスコップ M	254×92×60	12×10	¥700
ALTWFC016	アルミフラットスコップ L	267×102×64	12×10	¥900



ALTWFC004~ALTWFC016

ディッシャー

■材質:18-8ステンレス



品番	商品名	サイズ(mm)	容量(ml)	入数	価格
SLDA008	ディッシャー 115ml	248×73×38	115	1×120	¥2,000
SLDA010	ディッシャー 90ml	238×70×44	90	1×120	¥1,800
SLDA012	ディッシャー 80ml	238×70×38	80	1×120	¥1,700
SLDA016	ディッシャー 60ml	229×60×35	60	1×120	¥1,700
SLDA020	ディッシャー 50ml	225×60×35	50	1×120	¥1,700
SLDA024	ディッシャー 40ml	222×60×32	40	1×120	¥1,700
SLDA030	ディッシャー 35ml	222×60×32	35	1×120	¥1,700
SLDA040	ディッシャー 30ml	219×64×29	30	1×120	¥1,700

アルミディッパー



品番	商品名	サイズ(mm)	容量(ml)	入数	価格
SLTHDP024	アルミディッパー 45ml 1.5oz	181×38×32	45	12×5	¥1,390
SLTHDP020	アルミディッパー 60ml 2oz	181×41×32	60	12×5	¥1,390
SLTHDP016	アルミディッパー 75ml 2.5oz	181×44×38	75	12×5	¥1,390
SLTHDP012	アルミディッパー 90ml 3oz	181×51×41	90	12×5	¥1,390
SLTHDP124	ノンスティックアルミディッパー 45ml 1.5oz	181×38×32	45	12×5	¥1,590
SLTHDP120	ノンスティックアルミディッパー 60ml 2oz	181×41×32	60	12×5	¥1,590
SLTHDP116	ノンスティックアルミディッパー 75ml 2.5oz	181×44×38	75	12×5	¥1,590
SLTHDP112	ノンスティックアルミディッパー 90ml 3oz	181×51×41	90	12×5	¥1,590

アイスクリームスクーパー

■材質:18-8ステンレス



品番	商品名	サイズ(mm)	入数	価格
SLTHCS001	アイスクリームスクーパー ホワイト	254×76×22	12×10	¥980
SLTHCS001B	アイスクリームスクーパー ブラック	254×76×38	12×10	¥980

サーバースプーン 11インチ

◇食器洗浄機対応

■材質:ポリカーボネート



食洗機可



品番	商品名	サイズ(mm)	入数	価格
PLSS111BG	サーバースプーン 11インチ ベージュ	300×73×44	12×6	¥310
PLSS111BK	サーバースプーン 11インチ ブラック	300×73×44	12×6	¥310
PLSS111CL	サーバースプーン 11インチ クリア	300×73×44	12×6	¥310
PLSS111GR	サーバースプーン 11インチ グリーン	300×73×44	12×6	¥310
PLSS111RD	サーバースプーン 11インチ レッド	300×73×44	12×6	¥310
PLSS111WH	サーバースプーン 11インチ ホワイト	300×73×44	12×6	¥310

穴あきサーバースプーン 11インチ

◇食器洗浄機対応

■材質:ポリカーボネート



食洗機可



品番	商品名	サイズ(mm)	入数	価格
PLSS113BG	穴あきサーバースプーン 11インチ ベージュ	300×73×44	12×6	¥310
PLSS113BK	穴あきサーバースプーン 11インチ ブラック	300×73×44	12×6	¥310
PLSS113CL	穴あきサーバースプーン 11インチ クリア	300×73×44	12×6	¥310
PLSS113GR	穴あきサーバースプーン 11インチ グリーン	300×73×44	12×6	¥310
PLSS113RD	穴あきサーバースプーン 11インチ レッド	300×73×44	12×6	¥310
PLSS113WH	穴あきサーバースプーン 11インチ ホワイト	300×73×44	12×6	¥310

サーバースプーン 13インチ

◇食器洗浄機対応

■材質:ポリカーボネート



食洗機可



品番	商品名	サイズ(mm)	入数	価格
PLSS211BG	サーバースプーン 13インチ ベージュ	330×72×40	12×6	¥350
PLSS211BK	サーバースプーン 13インチ ブラック	330×72×40	12×6	¥350
PLSS211CL	サーバースプーン 13インチ クリア	330×72×40	12×6	¥350
PLSS211GR	サーバースプーン 13インチ グリーン	330×72×40	12×6	¥350
PLSS211RD	サーバースプーン 13インチ レッド	330×72×40	12×6	¥350
PLSS211WH	サーバースプーン 13インチ ホワイト	330×72×40	12×6	¥350

穴あきサーバースプーン 13インチ

◇食器洗浄機対応

■材質:ポリカーボネート



食洗機可



品番	商品名	サイズ(mm)	入数	価格
PLSS213BG	穴あきサーバースプーン 13インチ ベージュ	330×72×45	12×6	¥350
PLSS213BK	穴あきサーバースプーン 13インチ ブラック	330×72×45	12×6	¥350
PLSS213CL	穴あきサーバースプーン 13インチ クリア	330×72×45	12×6	¥350
PLSS213GR	穴あきサーバースプーン 13インチ グリーン	330×72×45	12×6	¥350
PLSS213RD	穴あきサーバースプーン 13インチ レッド	330×72×45	12×6	¥350
PLSS213WH	穴あきサーバースプーン 13インチ ホワイト	330×72×45	12×6	¥350

ビュッフエスプーン 10インチ

◇食器洗浄機対応

■材質:ポリカーボネート



食洗機可



品番	商品名	サイズ(mm)	入数	価格
PLBS010BG	ビュッフエスプーン 10インチ ベージュ	264×43×25	12×12	¥310
PLBS010BK	ビュッフエスプーン 10インチ ブラック	264×43×25	12×12	¥310
PLBS010CL	ビュッフエスプーン 10インチ クリア	264×43×25	12×12	¥310
PLBS010GR	ビュッフエスプーン 10インチ グリーン	264×43×25	12×12	¥310
PLBS010RD	ビュッフエスプーン 10インチ レッド	264×43×25	12×12	¥310
PLBS010WH	ビュッフエスプーン 10インチ ホワイト	264×43×25	12×12	¥310

穴あきビュッフエスプーン 10インチ

◇食器洗浄機対応

■材質:ポリカーボネート



食洗機可



品番	商品名	サイズ(mm)	入数	価格
PLBS110BG	穴あきビュッフエスプーン 10インチ ベージュ	264×43×25	12×12	¥310
PLBS110BK	穴あきビュッフエスプーン 10インチ ブラック	264×43×25	12×12	¥310
PLBS110CL	穴あきビュッフエスプーン 10インチ クリア	264×43×25	12×12	¥310
PLBS110GR	穴あきビュッフエスプーン 10インチ グリーン	264×43×25	12×12	¥310
PLBS110RD	穴あきビュッフエスプーン 10インチ レッド	264×43×25	12×12	¥310
PLBS110WH	穴あきビュッフエスプーン 10インチ ホワイト	264×43×25	12×12	¥310

ワンピースレードル

- ◇一体式ポリカーボネートレードルは耐久性があり、丈夫です
- ◇食器洗浄機対応

■材質：ポリカーボネート



食洗機可

ワンピースレードル



ベージュ

ブラック

クリア

グリーン

レッド

ホワイト

長柄ワンピースレードル



8.5インチ 約21ml



10.5インチ 約30ml



13インチ 約30ml



落ち込み防止形状の柄

品番	商品名	サイズ(mm)	容量(ml)	入数	価格
PLOP009BG	ワンピースレードル 22ml ベージュ	216×57×48	22	12×10	¥420
PLOP009BK	ワンピースレードル 22ml ブラック	216×57×48	22	12×10	¥420
PLOP009CL	ワンピースレードル 22ml クリア	216×57×48	22	12×10	¥420
PLOP009GR	ワンピースレードル 22ml グリーン	216×57×48	22	12×10	¥420
PLOP009RD	ワンピースレードル 22ml レッド	216×57×48	22	12×10	¥420
PLOP009WH	ワンピースレードル 22ml ホワイト	216×57×48	22	12×10	¥420
PLOP010BG	ワンピースレードル 30ml ベージュ	267×60×48	30	12×10	¥420
PLOP010BK	ワンピースレードル 30ml ブラック	267×60×48	30	12×10	¥420
PLOP010CL	ワンピースレードル 30ml クリア	267×60×48	30	12×10	¥420
PLOP010GR	ワンピースレードル 30ml グリーン	267×60×48	30	12×10	¥420
PLOP010RD	ワンピースレードル 30ml レッド	267×60×48	30	12×10	¥420
PLOP010WH	ワンピースレードル 30ml ホワイト	267×60×48	30	12×10	¥420
PLOP013BG	長柄ワンピースレードル 30ml ベージュ	330×60×51	30	12×10	¥420
PLOP013BK	長柄ワンピースレードル 30ml ブラック	330×60×51	30	12×10	¥420
PLOP013CL	長柄ワンピースレードル 30ml クリア	330×60×51	30	12×10	¥420
PLOP013GR	長柄ワンピースレードル 30ml グリーン	330×60×51	30	12×10	¥420
PLOP013RD	長柄ワンピースレードル 30ml レッド	330×60×51	30	12×10	¥420
PLOP013WH	長柄ワンピースレードル 30ml ホワイト	330×60×51	30	12×10	¥420

・表示価格は税抜となっております。また、商品価格は単品価格です。仕様や価格等は予告なく変更する場合がございます。予めご了承ください。

・入数とはアウターカートン【内箱×外箱】の数量となっております。・表示寸法や色が若干異なる場合がございます。

フラットトング

◇食器洗浄機対応

■材質:ポリカーボネート



食洗機可



クリア

ホワイト

レッド

ブラック

ベージュ

グリーン

品番	商品名	サイズ(mm)	入数	価格
PLFTG006BG	フラットトング 6インチ ベージュ	152×41×27	12×10	¥250
PLFTG006BK	フラットトング 6インチ ブラック	152×41×27	12×10	¥250
PLFTG006CL	フラットトング 6インチ クリア	152×41×27	12×10	¥250
PLFTG006GR	フラットトング 6インチ グリーン	152×41×27	12×10	¥250
PLFTG006RD	フラットトング 6インチ レッド	152×41×27	12×10	¥250
PLFTG006WH	フラットトング 6インチ ホワイト	152×41×27	12×10	¥250
PLFTG009BG	フラットトング 9インチ ベージュ	229×64×41	12×10	¥380
PLFTG009BK	フラットトング 9インチ ブラック	229×64×41	12×10	¥380
PLFTG009CL	フラットトング 9インチ クリア	229×64×41	12×10	¥380
PLFTG009GR	フラットトング 9インチ グリーン	229×64×41	12×10	¥380
PLFTG009RD	フラットトング 9インチ レッド	229×64×41	12×10	¥380
PLFTG009WH	フラットトング 9インチ ホワイト	229×64×41	12×10	¥380
PLFTG012BG	フラットトング 12インチ ベージュ	308×64×44	12×10	¥480
PLFTG012BK	フラットトング 12インチ ブラック	308×64×44	12×10	¥480
PLFTG012CL	フラットトング 12インチ クリア	308×64×44	12×10	¥480
PLFTG012GR	フラットトング 12インチ グリーン	308×64×44	12×10	¥480
PLFTG012RD	フラットトング 12インチ レッド	308×64×44	12×10	¥480
PLFTG012WH	フラットトング 12インチ ホワイト	308×64×44	12×10	¥480

ステンレストング

■材質:ステンレス

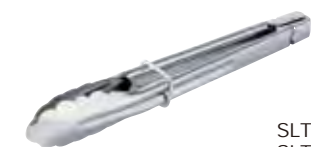

SLTHUT010
SLTHUT012
SLTHUT016



SLTHUT110
SLTHUT112
SLTHUT116



SLTHUT210
SLTHUT212
SLTHUT216

品番	商品名	サイズ(mm)	入数	価格
SLTHUT010	リング付万能トング 小	254×30×35	12×12	¥250
SLTHUT012	リング付万能トング 中	305×32×35	12×12	¥320
SLTHUT016	リング付万能トング 大	406×30×35	12×12	¥390
SLTHUT107	ヘビー万能トング 7インチ	178×79×32	12×12	¥390
SLTHUT110	リング付ヘビー万能トング 小	254×30×35	12×12	¥490
SLTHUT112	リング付ヘビー万能トング 中	305×30×35	12×12	¥590
SLTHUT116	リング付ヘビー万能トング 大	406×30×35	12×12	¥730
SLTHUT210	エクストラヘビー万能トング 小	241×30×35	12×12	¥490
SLTHUT212	エクストラヘビー万能トング 中	305×32×35	12×10	¥590
SLTHUT216	エクストラヘビー万能トング 大	406×30×35	12×8	¥730

スカラップトング

◇食器洗浄機対応

■材質:ポリカーボネート



食洗機可

9インチ 229mm



6インチ 152mm



12インチ 305mm

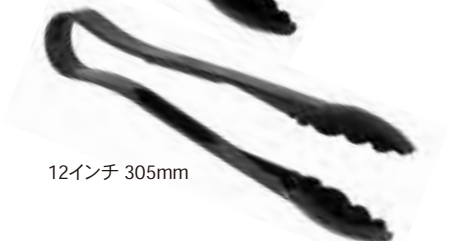

品番	商品名	サイズ(mm)	入数	価格
PLSGTG006BG	スカラップトング 6インチ ベージュ	152×57×32	12×10	¥380
PLSGTG006BK	スカラップトング 6インチ ブラック	152×57×32	12×10	¥380
PLSGTG006CL	スカラップトング 6インチ クリア	152×57×32	12×10	¥380
PLSGTG006GR	スカラップトング 6インチ グリーン	152×57×32	12×10	¥380
PLSGTG006RD	スカラップトング 6インチ レッド	152×57×32	12×10	¥380
PLSGTG006WH	スカラップトング 6インチ ホワイト	152×57×32	12×10	¥380
PLSGTG009BG	スカラップトング 9インチ ベージュ	229×76×41	12×10	¥780
PLSGTG009BK	スカラップトング 9インチ ブラック	229×76×41	12×10	¥780
PLSGTG009CL	スカラップトング 9インチ クリア	229×76×41	12×10	¥780
PLSGTG009GR	スカラップトング 9インチ グリーン	229×76×41	12×10	¥780
PLSGTG009RD	スカラップトング 9インチ レッド	229×76×41	12×10	¥780
PLSGTG009WH	スカラップトング 9インチ ホワイト	229×76×41	12×10	¥780
PLSGTG012BG	スカラップトング 12インチ ベージュ	305×86×44	12×10	¥1,100
PLSGTG012BK	スカラップトング 12インチ ブラック	305×86×44	12×10	¥1,100
PLSGTG012CL	スカラップトング 12インチ クリア	305×86×44	12×10	¥1,100
PLSGTG012GR	スカラップトング 12インチ グリーン	305×86×44	12×10	¥1,100
PLSGTG012RD	スカラップトング 12インチ レッド	305×86×44	12×10	¥1,100
PLSGTG012WH	スカラップトング 12インチ ホワイト	305×86×44	12×10	¥1,100

ロックングトング

◇滑らないシリコン先端とロックングクリップ付きグリップ

品番	商品名	サイズ(mm)	入数	価格
SLTHUT610	ロックングトング 9インチ	265×30×38	12×6	¥990
SLTHUT612	ロックングトング 12インチ	335×30×38	12×6	¥1,090

SLTHUT610
SLTHUT612

リング付 ロックングトング

◇滑らないシリコン先端、スライディング ロックング リング付き

品番	商品名	サイズ(mm)	入数	価格
SLTHUT507	リング付ロックングトング 7インチ	182×25×31	24×6	¥390



SLTHUT507

グリップ付ステンレストング

◇5カラー/3サイズ



品番	商品名	サイズ(mm)	入数	価格
SLTG810B	ステンレストング 10インチ ブルー	245×117×38	12×10	¥650
SLTG810G	ステンレストング 10インチ グリーン	245×117×38	12×10	¥650
SLTG810K	ステンレストング 10インチ ブラック	245×117×38	12×10	¥650
SLTG810R	ステンレストング 10インチ レッド	245×117×38	12×10	¥650
SLTG810Y	ステンレストング 10インチ イエロー	245×117×38	12×10	¥650
SLTG812B	ステンレストング 12インチ ブルー	308×197×38	12×10	¥750
SLTG812G	ステンレストング 12インチ グリーン	308×197×38	12×10	¥750
SLTG812K	ステンレストング 12インチ ブラック	308×197×38	12×10	¥750
SLTG812R	ステンレストング 12インチ レッド	308×197×38	12×10	¥750
SLTG812Y	ステンレストング 12インチ イエロー	308×197×38	12×10	¥750
SLTG816B	ステンレストング 16インチ ブルー	397×165×38	12×10	¥890
SLTG816G	ステンレストング 16インチ グリーン	397×165×38	12×10	¥890
SLTG816K	ステンレストング 16インチ ブラック	397×165×38	12×10	¥890
SLTG816R	ステンレストング 16インチ レッド	397×165×38	12×10	¥890
SLTG816Y	ステンレストング 16インチ イエロー	397×165×38	12×10	¥890

パン・ケーキ・パスタトング

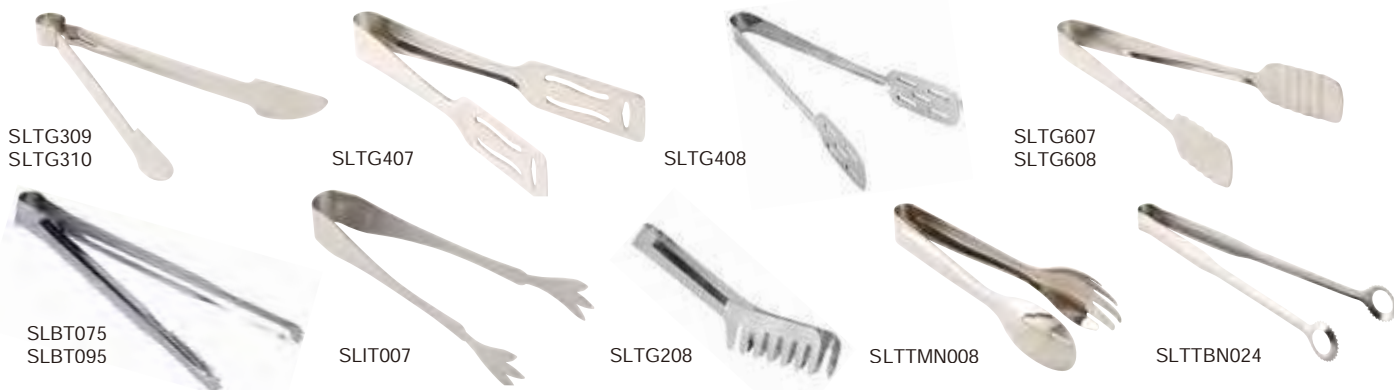

品番	商品名	サイズ(mm)	入数	価格
SLTG309	ハンバーガートング 小	230×90×31	12×10	¥590
SLTG310	ハンバーガートング 大	270×171×35	12×10	¥690
SLTG407	ケーキ&サンドイッチトング 小	192×87×32	12×10	¥490
SLTG408	ケーキ&サンドイッチトング 大	221×91×38	12×10	¥790
SLTG607	パスタトング 小	190×65×33	12×10	¥490
SLTG608	パスタトング 大	220×90×33	12×10	¥590
SLBT075	パントング 小	195×79×22	12×25	¥170
SLBT095	パントング 大	240×102×25	12×25	¥260
SLIT007	アイストング	165×35×25	24×10	¥390
SLTG208	スパゲッティトング	191×37×60	12×24	¥420
SLTTMN008	サラダトング	191×70×48	12×20	¥490
SLTTBN024	バーベキュートング	241×70×17	12×30	¥290

ホイッパー

■材質:ステンレス



フレンチホイッパー



ピアノホイッパー

品番	商品名	サイズ(mm)	入数	価格
SLWPF010	フレンチホイッパー 10インチ	276×73×73	12×5	¥800
SLWPF012	フレンチホイッパー 12インチ	302×76×76	12×5	¥900
SLWPF014	フレンチホイッパー 14インチ	349×83×83	12×5	¥1,200
SLWPF016	フレンチホイッパー 16インチ	397×76×76	12×5	¥1,500
SLWPF018	フレンチホイッパー 18インチ	445×95×95	12×5	¥1,800
SLWPF020	フレンチホイッパー 20インチ	502×102×102	12×5	¥2,200
SLWPF022	フレンチホイッパー 22インチ	546×92×92	12×5	¥2,800
SLWPP110	ピアノホイッパー 10インチ	260×64×64	12×10	¥700
SLWPP112	ピアノホイッパー 12インチ	311×70×70	12×10	¥800
SLWPP114	ピアノホイッパー 14インチ	356×76×76	12×10	¥1,000
SLWPP116	ピアノホイッパー 16インチ	403×79×79	12×5	¥1,200
SLWPP118	ピアノホイッパー 18インチ	445×95×95	12×5	¥1,500

ロング柄ホイッパー



SLKW048



SLMW040

品番	商品名	サイズ(mm)	入数	価格
SLKW048	ロング柄ケトルホイッパー	1232×219×219	1×2	¥9,800
SLMW040	ロング柄マヨネーズホイッパー	1067×140×140	1×2	¥5,800

ミキシングボール (板厚0.8mm)

■材質:ステンレススチール(SUS201)



品番	商品名	サイズ(mm)	容量(ℓ)	入数	価格
SLMB201	ミキシングボール 14cm	φ165×57	0.7	24×6	¥580
SLMB202	ミキシングボール 18cm	φ200×70	1.4	24×4	¥820
SLMB203	ミキシングボール 20cm	φ241×79	2.8	24×3	¥1,100
SLMB204	ミキシングボール 24cm	φ279×89	3.7	24×3	¥1,680
SLMB205	ミキシングボール 27cm	φ295×102	4.7	12×2	¥2,000
SLMB206	ミキシングボール 31cm	φ346×111	7.5	12×2	¥2,700
SLMB207	ミキシングボール 38cm	φ416×140	12.3	12×2	¥3,800
SLMB208	ミキシングボール 42cm	φ448×137	15.1	12×2	¥4,900
SLMB209	ミキシングボール 44cm	φ483×149	1.9	12×1	¥6,500

エコノミーミキシングボール

■材質:ステンレススチール(SUS201)



品番	商品名	サイズ(mm)	容量(ℓ)	入数	価格
SLMB001	エコノミーミキシングボール 14cm	φ163×59	0.7	24×6	¥380
SLMB002	エコノミーミキシングボール 18cm	φ201×72	1.4	24×6	¥480
SLMB003	エコノミーミキシングボール 20cm	φ240×90	2.8	24×4	¥680
SLMB004	エコノミーミキシングボール 24cm	φ269×90	3.7	24×3	¥880
SLMB005	エコノミーミキシングボール 27cm	φ294×103	4.7	24×3	¥1,000
SLMB006	エコノミーミキシングボール 31cm	φ342×128	7.5	12×2	¥1,500
SLMB007	エコノミーミキシングボール 38cm	φ412×119	12.3	12×2	¥2,000
SLMB008	エコノミーミキシングボール 42cm	φ449×130	15.1	12×1	¥2,800
SLMB009	エコノミーミキシングボール 44cm	φ480×150	1.9	12×1	¥3,600
SLMB030	エコノミーミキシングボール 54cm	φ570×192	2.8	12×1	¥6,000

ステンレス ジャーレン

■材質:SUS201

品番	商品名	サイズ(mm)	入数	価格
SLOS001	ステンレスジャーレン 11インチ	406×283×83	1×24	¥2,900
SLOS002	ステンレスジャーレン 12インチ	419×305×92	1×24	¥3,200

SLOS001
SLOS002

ストレーナー

品番	商品名	サイズ(mm)	入数	価格
SLSK001	ストレーナー φ24cm	521×241×51	12×5	¥1,500
SLSK002	ストレーナー φ27cm	552×273×51	12×5	¥1,700
SLSK003	長柄ストレーナー φ27cm	568×273×57	12×5	¥1,800

SLSK001
SLSK002
SLSK003

丸型かす揚げ (荒目)

品番	商品名	サイズ(mm)	入数	価格
SLSKR513	丸型かす揚げ 荒目 5インチ	425×130×79	12×4	¥600
SLSKR613	丸型かす揚げ 荒目 6インチ	486×156×51	12×4	¥650
SLSKR713	丸型かす揚げ 荒目 7インチ	498×178×76	12×4	¥700
SLSKR813	丸型かす揚げ 荒目 8インチ	530×203×64	12×4	¥800
SLSKR913	丸型かす揚げ 荒目 9インチ	556×229×70	12×4	¥900
SLSKR1213	丸型かす揚げ 荒目 12インチ	622×311×124	12×4	¥1,300



SLSKR513

丸型かす揚げ (細目)

品番	商品名	サイズ(mm)	入数	価格
SLSKR55	丸型かす揚げ 細目 小	365×140×64	12×5	¥550
SLSKR65	丸型かす揚げ 細目 中	406×168×86	12×5	¥700
SLSKR70	丸型かす揚げ 細目 大	432×178×64	12×5	¥800



SLSKR55

長柄角型かす揚げ

品番	商品名	サイズ(mm)	入数	価格
SLSKS514	長柄角型かす揚げ 小	470×127×48	12×4	¥900
SLSKS714	長柄角型かす揚げ 大	502×178×73	12×4	¥1,000



SLSKS514

長柄丸型かす揚げ

品番	商品名	サイズ(mm)	入数	価格
SLSKR80RL	長柄丸型かす揚げ 8インチ	667×203×35	12×5	¥1,450



SLSKR80RL

調理小物

オーダークリッパー（カーテン式）

■材質：ステンレススチール(SUS430)

※留め具は付属していません



品番	商品名	サイズ(mm)	入数	価格
SLTWCH018	オーダークリッパー(カーテン式) 18インチ	458×89×19	12×4	¥3,200
SLTWCH024	オーダークリッパー(カーテン式) 24インチ	610×89×19	12×2	¥4,800
SLTWCH030	オーダークリッパー(カーテン式) 30インチ	762×89×19	12×2	¥6,100
SLTWCH036	オーダークリッパー(カーテン式) 36インチ	915×89×19	12×2	¥7,000
SLTWCH044	オーダークリッパー(カーテン式) 44インチ	1118×89×19	12×2	¥9,200

木柄ナイロン刷毛



品番	商品名	サイズ(mm)	入数	価格
WDPB001N	木柄ナイロン刷毛 25mm	210×25×13	12×20	¥350
WDPB002N	木柄ナイロン刷毛 38mm	213×35×13	12×20	¥450
WDPB003N	木柄ナイロン刷毛 50mm	216×51×13	12×20	¥600
WDPB004N	木柄ナイロン刷毛 76mm	251×76×16	12×20	¥900
WDPB005N	木柄ナイロン刷毛 100mm	248×102×19	12×20	¥1,200

ロブスタークラッカー



SLLC006A



SLLC006B

品番	商品名	サイズ(mm)	入数	価格
SLLC006A	ロブスタークラッカー(亜鉛合金)	152×37×10	24×6	¥650
SLLC006B	ロブスタークラッカー(鑄鉄)	160×34×10	12×12	¥850

アルミ ミートハンマー

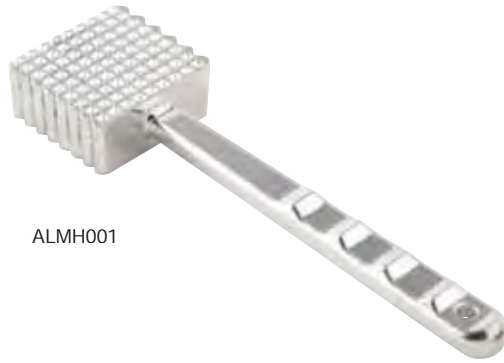

ALMH001



品番	商品名	サイズ(mm)	重量(g)	入数	価格
ALMH001	アルミミートハンマー L	248×70×37	416	12×3	¥2,100



ALMH002



品番	商品名	サイズ(mm)	重量(g)	入数	価格
ALMH002	アルミミートハンマー XL	251×73×48	573	12×3	¥2,200



ALMT002



品番	商品名	サイズ(mm)	重量(g)	入数	価格
ALMT002	アルミ両面ミートハンマー	257×70×79	392	12×4	¥1,800

調理小物

持ち手付まな板

- ◇耐熱温度 約90℃
- ◇食器洗浄機対応



食洗機可

■材質:HDPE(高密度ポリエチレン)



品番	商品名	サイズ(mm)	重量(g)	耐熱温度	入数	価格
PLCB001	まな板 S 36.2×21.6×1.2cm	362×216×12	739	0-90℃	20	¥1,800
PLCB002	まな板 M 40.1×25×1.2cm	401×250×12	960	0-90℃	20	¥2,200
PLCB003	まな板 L 42.3×27.6×1.2cm	423×276×12	1089	0-90℃	20	¥2,500
PLCB007	まな板(ピンポン型) 35×17.5×1cm	350×175×10	498	0-90℃	20	¥1,000
PLCB008	まな板 24.2×14.8×1cm	242×148×10	298	0-90℃	20	¥700

業務用 まな板

- ◇耐熱温度 約90℃
- ◇食器洗浄機対応



食洗機可

■材質:HDPE(高密度ポリエチレン)

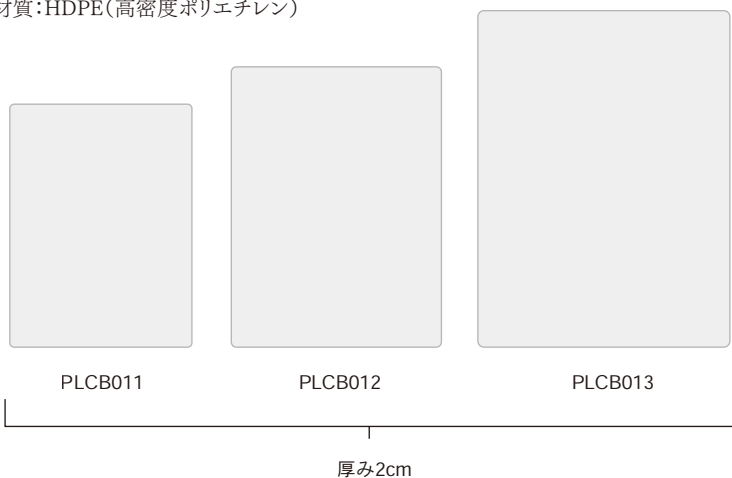

品番	商品名	サイズ(mm)	重量(g)	耐熱温度	入数	価格
PLCB011	まな板 45×30×1.8cm	450×300×18	2330	0-90℃	10	¥4,000
PLCB012	まな板 50×37.5×1.8cm	500×375×18	3199	0-90℃	5	¥5,000
PLCB013	まな板 60×45×1.8cm	600×450×18	4750	0-90℃	5	¥7,000

カラーまな板

◇耐熱温度 約90℃

■材質:各種カラー・・・HDPE(高密度ポリエチレン)



新色パープル追加



品番	商品名	サイズ(mm)	重量(g)	耐熱温度	入数	価格
PLCB181205WH	カラーまな板 45×29.8×1.2cm ホワイト	450×298×12	1599	0-90℃	6	¥2,800
PLCB181205BR	カラーまな板 45×29.8×1.2cm ブラウン	450×298×12	1599	0-90℃	6	¥2,800
PLCB181205BU	カラーまな板 45×29.8×1.2cm ブルー	450×298×12	1599	0-90℃	6	¥2,800
PLCB181205GR	カラーまな板 45×29.8×1.2cm グリーン	450×298×12	1599	0-90℃	6	¥2,800
PLCB181205PP	カラーまな板 45×29.8×1.2cm パープル	450×298×12	1599	0-90℃	6	¥2,800
PLCB181205RD	カラーまな板 45×29.8×1.2cm レッド	450×298×12	1599	0-90℃	6	¥2,800
PLCB181205YW	カラーまな板 45×29.8×1.2cm イエロー	450×298×12	1599	0-90℃	6	¥2,800
PLCB201505WH	カラーまな板 49.7×37.1×1.2cm ホワイト	497×371×12	2249	0-90℃	6	¥3,800
PLCB201505BR	カラーまな板 49.7×37.1×1.2cm ブラウン	497×371×12	2249	0-90℃	6	¥3,800
PLCB201505BU	カラーまな板 49.7×37.1×1.2cm ブルー	497×371×12	2249	0-90℃	6	¥3,800
PLCB201505GR	カラーまな板 49.7×37.1×1.2cm グリーン	497×371×12	2249	0-90℃	6	¥3,800
PLCB201505PP	カラーまな板 49.7×37.1×1.2cm パープル	497×371×12	2249	0-90℃	6	¥3,800
PLCB201505RD	カラーまな板 49.7×37.1×1.2cm レッド	497×371×12	2249	0-90℃	6	¥3,800
PLCB201505YW	カラーまな板 49.7×37.1×1.2cm イエロー	497×371×12	2249	0-90℃	6	¥3,800
PLCB241805WH	カラーまな板 59.6×44.5×1.2cm ホワイト	596×445×12	3299	0-90℃	6	¥4,800
PLCB241805BR	カラーまな板 59.6×44.5×1.2cm ブラウン	596×445×12	3299	0-90℃	6	¥4,800
PLCB241805BU	カラーまな板 59.6×44.5×1.2cm ブルー	596×445×12	3299	0-90℃	6	¥4,800
PLCB241805GR	カラーまな板 59.6×44.5×1.2cm グリーン	596×445×12	3299	0-90℃	6	¥4,800
PLCB241805PP	カラーまな板 59.6×44.5×1.2cm パープル	596×445×12	3299	0-90℃	6	¥4,800
PLCB241805RD	カラーまな板 59.6×44.5×1.2cm レッド	596×445×12	3299	0-90℃	6	¥4,800
PLCB241805YW	カラーまな板 59.6×44.5×1.2cm イエロー	596×445×12	3299	0-90℃	6	¥4,800

バスボックス

◇耐熱温度 ホワイト・70°C～129°C、ブラック・グレイ・40°C～129°C

■材質:ホワイト・・・HDPE(高密度ポリエチレン)
ブラック・グレイ・・・PP(ポリプロピレン)



品番	商品名	サイズ(mm)	入数	価格
PLBT005W	バスボックス ホワイト(冷凍庫対応)	546×394×124	1×12	¥1,700
PLBT005G	バスボックス グレー	546×394×124	1×12	¥1,700
PLBT005B	バスボックス ブラック	546×394×124	1×12	¥1,700

バスボックス (深型)



品番	商品名	サイズ(mm)	入数	価格
PLBT007W	深型バスボックス ホワイト(冷凍庫対応)	546×394×181	1×12	¥2,200
PLBT007G	深型バスボックス グレー	546×394×181	1×12	¥2,200
PLBT007B	深型バスボックス ブラック	546×394×181	1×12	¥2,200

バスボックスカバー (深型兼用)



品番	商品名	サイズ(mm)	入数	価格
PLBTC001W	バスボックス用カバー(深型兼用) ホワイト(冷凍庫対応)	546×406×25	1×48	¥1,600
PLBTC001G	バスボックス用カバー(深型兼用) グレー	546×406×25	1×48	¥1,600
PLBTC001B	バスボックス用カバー(深型兼用) ブラック	546×406×25	1×48	¥1,600

バスボックス (ミニ)



品番	商品名	サイズ(mm)	入数	価格
PLBTC002W	ミニバスボックス用カバー ホワイト(冷凍庫対応)	378×318×32	1×48	¥700
PLBT002W	ミニバスボックス ホワイト(冷凍庫対応)	368×318×140	1×12	¥900

まな板用ブラシ

■材質：ハンドル:PP(ポリプロピレン)、ブラシ:PVC(ポリ塩化ビニル)



PLCBB02BR
ブラウン



PLCBB02BU
ブルー



PLCBB02GR
グリーン



PLCBB02RD
レッド



PLCBB02WH
ホワイト



PLCBB02YW
イエロー

品番	商品名	サイズ(mm)	入数	価格
PLCBB02BR	まな板用ブラシ ブラウン	152×64×51	12×6	¥600
PLCBB02BU	まな板用ブラシ ブルー	152×64×51	12×6	¥600
PLCBB02GR	まな板用ブラシ グリーン	152×64×51	12×6	¥600
PLCBB02RD	まな板用ブラシ レッド	152×64×51	12×6	¥600
PLCBB02WH	まな板用ブラシ ホワイト	152×64×51	12×6	¥600
PLCBB02YW	まな板用ブラシ イエロー	152×64×51	12×6	¥600

フロアスタンド

■材質：プラスチック



A型フロアスタンド



コーン型フロアスタンド

品番	商品名	サイズ(mm)	入数	価格
PLWF024JJ	フロアサインスタンド(足元にご注意ください) A型	300×30×616	1×10	¥2,000
PLWF027JJ	フロアサインスタンド(足元にご注意ください) コーン型	273×273×673	1×10	¥3,980

1956 レストラン・サプライ株式会社

総合カタログ

品番検索

- 品番をアルファベット順に表示しています。
- 表示価格は税抜となっております。
(表示価格は予告なく変更する場合がございます。予めご了承ください。)



	品番	商品名	ページ	価格
A	ALCP0602	デコレーションケーキ型 浅型 6インチ	52	¥860
	ALCP0603	デコレーションケーキ型 6インチ	52	¥980
	ALCP0802	デコレーションケーキ型 浅型 8インチ	52	¥1,400
	ALCP0803	デコレーションケーキ型 8インチ	52	¥1,600
	ALCP0902	デコレーションケーキ型 浅型 9インチ	52	¥1,600
	ALCP0903	デコレーションケーキ型 9インチ	52	¥2,000
	ALFPEX001C	フッ素樹脂コートアルミフライパン 7インチ シリコンハンドル付	67	¥2,500
	ALFPEX002C	フッ素樹脂コートアルミフライパン 8インチ シリコンハンドル付	67	¥2,800
	ALFPEX003C	フッ素樹脂コートアルミフライパン 10インチ シリコンハンドル付	67	¥3,600
	ALFPEX004C	フッ素樹脂コートアルミフライパン 12インチ シリコンハンドル付	67	¥4,800
	ALFPEX005C	フッ素樹脂コートアルミフライパン 14インチ シリコンハンドル付	67	¥6,800
	ALHZND021	アルミ半寸胴鍋(目盛付) 21cm	70	¥6,500
	ALHZND024	アルミ半寸胴鍋(目盛付) 24cm	70	¥7,800
	ALHZND027	アルミ半寸胴鍋(目盛付) 27cm	70	¥9,500
	ALHZND030	アルミ半寸胴鍋(目盛付) 30cm	70	¥11,500
	ALHZND033	アルミ半寸胴鍋(目盛付) 33cm	70	¥13,500
	ALHZND036	アルミ半寸胴鍋(目盛付) 36cm	70	¥16,000
	ALHZND039	アルミ半寸胴鍋(目盛付) 39cm	70	¥19,000
	ALHZND042	アルミ半寸胴鍋(目盛付) 42cm	70	¥23,000
	ALHZND045	アルミ半寸胴鍋(目盛付) 45cm	70	¥27,000
	ALHZND048	アルミ半寸胴鍋(目盛付) 48cm	70	¥33,000
	ALMH001	アルミミートハンマー L	85	¥2,100
	ALMH002	アルミミートハンマー XL	85	¥2,200
	ALMT002	アルミ両面ミートハンマー	85	¥1,800
	ALPTCS008	ピザトレー(クーベ) 8インチ	53	¥400
	ALPTCS009	ピザトレー(クーベ) 9インチ	53	¥450
	ALPTCS010	ピザトレー(クーベ) 10インチ	53	¥550
	ALPTCS011	ピザトレー(クーベ) 11インチ	53	¥650
	ALPTCS012	ピザトレー(クーベ) 12インチ	53	¥750
	ALPTWR008	ピザトレー(ワイドリム) 8インチ	53	¥400
	ALPTWR009	ピザトレー(ワイドリム) 9インチ	53	¥450
	ALPTWR010	ピザトレー(ワイドリム) 10インチ	53	¥550
	ALPTWR011	ピザトレー(ワイドリム) 11インチ	53	¥650
	ALPTWR012	ピザトレー(ワイドリム) 12インチ	53	¥750
	ALPZ08	ピザ焼網 8インチ	53	¥400
	ALPZ09	ピザ焼網 9インチ	53	¥450
	ALPZ10	ピザ焼網 10インチ	53	¥500
	ALPZ12	ピザ焼網 12インチ	53	¥600
	ALSKFP001C	アルミフライパン 7インチ シリコンハンドル付	67	¥2,000
	ALSKFP002C	アルミフライパン 8インチ シリコンハンドル付	67	¥2,300
	ALSKFP003C	アルミフライパン 10インチ シリコンハンドル付	67	¥3,000
	ALSKFP004C	アルミフライパン 12インチ シリコンハンドル付	67	¥4,000
	ALSKFP005C	アルミフライパン 14インチ シリコンハンドル付	67	¥5,600
	ALSP1813	アルミシートパン 1/2天板	52	¥1,750
	ALSP1813D	ノンスティックアルミシートパン 1/2天板	52	¥3,900
	ALSP1826	アルミシートパン 1/1天板	52	¥2,800
	ALSP1826D	ノンスティックアルミシートパン 1/1天板	52	¥6,000
	ALTWFC004	アルミフラットスコップ S	72	¥500
	ALTWFC007	アルミフラットスコップ M	72	¥700
	ALTWFC016	アルミフラットスコップ L	72	¥900
	ALTWSC005	アルミスコップ S	72	¥500
	ALTWSC024	アルミスコップ M	72	¥980
	ALTWSC058	アルミスコップ L	72	¥1,900
	ALWDPP2512	ピザピール 25インチ	53	¥3,500
	ALWDPP3512	ピザピール 35インチ	53	¥4,000
	ALWDPP5212	ピザピール 52インチ	53	¥5,000
	ALZND021	アルミ寸胴鍋(目盛付) 21cm	70	¥7,500
	ALZND024	アルミ寸胴鍋(目盛付) 24cm	70	¥9,000
	ALZND027	アルミ寸胴鍋(目盛付) 27cm	70	¥10,500
	ALZND030	アルミ寸胴鍋(目盛付) 30cm	70	¥12,800
	ALZND033	アルミ寸胴鍋(目盛付) 33cm	70	¥15,300
	ALZND036	アルミ寸胴鍋(目盛付) 36cm	70	¥18,500
	ALZND039	アルミ寸胴鍋(目盛付) 39cm	70	¥22,000
	ALZND042	アルミ寸胴鍋(目盛付) 42cm	70	¥26,500
	ALZND045	アルミ寸胴鍋(目盛付) 45cm	70	¥32,000
	ALZND048	アルミ寸胴鍋(目盛付) 48cm	70	¥40,000

品番検索

- 品番をアルファベット順に表示しています。
- 表示価格は税抜となっております。
(表示価格は予告なく変更する場合がございます。予めご了承ください。)

	品番	商品名	ページ	価格
C	CR106GR	リムプレート 16.5cm グリーン	10	¥700
	CR106PR	リムプレート 16.5cm ピュアレッド	10	¥700
	CR106RD	リムプレート 16.5cm オレンジ	10	¥700
	CR106W	リムプレート 16.5cm ホワイト	10	¥700
	CR106YW	リムプレート 16.5cm イエロー	10	¥700
	CR107GR	リムプレート 18.5cm グリーン	10	¥800
	CR107PR	リムプレート 18.5cm ピュアレッド	10	¥800
	CR107RD	リムプレート 18.5cm オレンジ	10	¥800
	CR107W	リムプレート 18.5cm ホワイト	10	¥800
	CR107YW	リムプレート 18.5cm イエロー	10	¥800
	CR109GR	リムプレート 23cm グリーン	10	¥1,000
	CR109PR	リムプレート 23cm ピュアレッド	10	¥1,000
	CR109RD	リムプレート 23cm オレンジ	10	¥1,000
	CR109W	リムプレート 23cm ホワイト	10	¥1,000
	CR109YW	リムプレート 23cm イエロー	10	¥1,000
	CR110GR	リムプレート 27cm グリーン	10	¥1,400
	CR110PR	リムプレート 27cm ピュアレッド	10	¥1,400
	CR110RD	リムプレート 27cm オレンジ	10	¥1,400
	CR110W	リムプレート 27cm ホワイト	10	¥1,400
	CR110YW	リムプレート 27cm イエロー	10	¥1,400
	CR209GR	オーバルプレート 24cm グリーン	11	¥1,200
	CR209PR	オーバルプレート 24cm ピュアレッド	11	¥1,200
	CR209RD	オーバルプレート 24cm オレンジ	11	¥1,200
	CR209W	オーバルプレート 24cm ホワイト	11	¥1,200
	CR209YW	オーバルプレート 24cm イエロー	11	¥1,200
	CR212GR	オーバルプレート 30cm グリーン	11	¥1,500
	CR212PR	オーバルプレート 30cm ピュアレッド	11	¥1,500
	CR212RD	オーバルプレート 30cm オレンジ	11	¥1,500
	CR212W	オーバルプレート 30cm ホワイト	11	¥1,500
	CR212YW	オーバルプレート 30cm イエロー	11	¥1,500
	CR710GR	三つ仕切りプレート グリーン	11	¥1,200
	CR710PR	三つ仕切りプレート ピュアレッド	11	¥1,200
	CR710RD	三つ仕切りプレート オレンジ	11	¥1,200
	CR710W	三つ仕切りプレート ホワイト	11	¥1,200
	CR710YW	三つ仕切りプレート イエロー	11	¥1,200
	CR804BK	カスケードボウル S ブラック	9/21	¥700
	CR804PR	カスケードボウル S レッド	12	¥700
	CR804W	カスケードボウル S ホワイト	7/21	¥700
	CR804YW	カスケードボウル S イエロー	12	¥700
	CR805BK	カスケードボウル M ブラック	9/21	¥1,200
	CR805PR	カスケードボウル M レッド	12	¥1,200
	CR805W	カスケードボウル M ホワイト	7/21	¥1,200
	CR805YW	カスケードボウル M イエロー	12	¥1,200
	CR806BK	カスケードボウル L ブラック	9/21	¥1,700
	CR806PR	カスケードボウル L レッド	12	¥1,700
	CR806W	カスケードボウル L ホワイト	7/21	¥1,700
	CR806YW	カスケードボウル L イエロー	12	¥1,700
	CR807BK	カスケードボウル LL ブラック	9/21	¥2,300
	CR807PR	カスケードボウル LL レッド	12	¥2,300
	CR807W	カスケードボウル LL ホワイト	7/21	¥2,300
	CR807YW	カスケードボウル LL イエロー	12	¥2,300
	CR9010GR	マグカップ 8oz グリーン	13	¥680
	CR9010PR	マグカップ 8oz ピュアレッド	13	¥680
	CR9010RD	マグカップ 8oz オレンジ	13	¥680
	CR9010W	マグカップ 8oz ホワイト	13	¥680
	CR9010YW	マグカップ 8oz イエロー	13	¥680
	CR9035GR	マグカップ 10oz グリーン	13	¥700
	CR9035PR	マグカップ 10oz ピュアレッド	13	¥700
	CR9035RD	マグカップ 10oz オレンジ	13	¥700
	CR9035W	マグカップ 10oz ホワイト	13	¥700
	CR9035YW	マグカップ 10oz イエロー	13	¥700
I	IALHZND021	IH対応アルミ半寸胴鍋(目盛付) 21cm	71	¥9,800
	IALHZND024	IH対応アルミ半寸胴鍋(目盛付) 24cm	71	¥11,500

	品番	商品名	ページ	価格
	IALHZND027	IH対応アルミ半寸胴鍋(目盛付) 27cm	71	¥13,500
	IALHZND030	IH対応アルミ半寸胴鍋(目盛付) 30cm	71	¥16,000
	IALHZND033	IH対応アルミ半寸胴鍋(目盛付) 33cm	71	¥19,000
	IALHZND036	IH対応アルミ半寸胴鍋(目盛付) 36cm	71	¥23,000
	IALHZND039	IH対応アルミ半寸胴鍋(目盛付) 39cm	71	¥28,000
	IALHZND042	IH対応アルミ半寸胴鍋(目盛付) 42cm	71	¥33,000
	IALZND021	IH対応アルミ寸胴鍋(目盛付) 21cm	71	¥10,500
	IALZND024	IH対応アルミ寸胴鍋(目盛付) 24cm	71	¥12,500
	IALZND027	IH対応アルミ寸胴鍋(目盛付) 27cm	71	¥14,800
	IALZND030	IH対応アルミ寸胴鍋(目盛付) 30cm	71	¥17,500
	IALZND033	IH対応アルミ寸胴鍋(目盛付) 33cm	71	¥21,000
	IALZND036	IH対応アルミ寸胴鍋(目盛付) 36cm	71	¥25,000
	IALZND039	IH対応アルミ寸胴鍋(目盛付) 39cm	71	¥30,000
	IALZND042	IH対応アルミ寸胴鍋(目盛付) 42cm	71	¥36,000
	IRCP008	木柄アイスピック 6本爪	38	¥980
K	K109	白木カスター盆 持手付	26	¥2,500
M	MASON001PSB	ラベリングキャニスター専用ラベルペン (3本セット)	58	¥300
	ML507B1	ラメキン ストレート 1.5oz ボーン	23	¥320
	ML507C1	ラメキン ストレート 1.5oz チョコレート	23	¥320
	ML507W1	ラメキン ストレート 1.5oz ホワイト	23	¥320
	ML509B1	ラメキン ストレート 2oz ボーン	23	¥380
	ML509C1	ラメキン ストレート 2oz チョコレート	23	¥380
	ML509W1	ラメキン ストレート 2oz ホワイト	23	¥380
	ML531B1	ラメキン ストレート 3oz ボーン	23	¥420
	ML531C1	ラメキン ストレート 3oz チョコレート	23	¥420
	ML531W1	ラメキン ストレート 3oz ホワイト	23	¥420
	ML532B1	ラメキン ストレート 4oz ボーン	23	¥520
	ML532C1	ラメキン ストレート 4oz チョコレート	23	¥520
	ML532W1	ラメキン ストレート 4oz ホワイト	23	¥520
	ML534B1	ラメキン プレーン 1.5oz ボーン	23	¥280
	ML534C1	ラメキン プレーン 1.5oz チョコレート	23	¥280
	ML534W1	ラメキン プレーン 1.5oz ホワイト	23	¥280
	ML536B1	ラメキン プレーン 2oz ボーン	23	¥310
	ML536C1	ラメキン プレーン 2oz チョコレート	23	¥310
	ML536W1	ラメキン プレーン 2oz ホワイト	23	¥310
	ML537B1	ラメキン プレーン 3oz ボーン	23	¥420
	ML537C1	ラメキン プレーン 3oz チョコレート	23	¥420
	ML537W1	ラメキン プレーン 3oz ホワイト	23	¥420
	ML538B1	ラメキン プレーン 4oz ボーン	23	¥450
	ML538C1	ラメキン プレーン 4oz チョコレート	23	¥450
	ML538W1	ラメキン プレーン 4oz ホワイト	23	¥450
	MRGR001	マーブルグラインダー 4インチ	45	¥3,200
	MRGR002	マーブルグラインダー 5インチ	45	¥3,800
	MRGR003	マーブルグラインダー 3インチ	45	¥2,900
	MRWC001R	マーブルワインクーラー ブラック	37	¥5,800
	MRWC002R	マーブルワインクーラー ナチュラル	37	¥5,800
O	OW115	ウイング型コルクスクリュー	37	¥980
P	PLBM001S	耐熱シリコンベーキング型 半球(6個取り)	50	¥1,500
	PLBM002S	耐熱シリコンベーキング型 ハート(6個取り)	50	¥1,500
	PLBM003S	耐熱シリコンベーキング型 マフィン(5個取り)	50	¥1,500
	PLBM004S	耐熱シリコンベーキング型 ダリア(6個取り)	50	¥1,500
	PLBM005S	耐熱シリコンベーキング型 ヒマワリ(6個取り)	50	¥1,500
	PLBM006S	耐熱シリコンベーキング型 マドレーヌ(9個取り)	51	¥1,500
	PLBM007S	耐熱シリコンベーキング型 サバラン(6個取り)	51	¥1,500
	PLBM008S	耐熱シリコンベーキング型 ハート(8個取り)	51	¥1,500
	PLBM009S	耐熱シリコンベーキング型 ピラミッド(6個取り)	51	¥1,500
	PLBM0804S	シリコンベーキングマット 1/8天板適用	51	¥700
	PLBM1108S	シリコンベーキングマット 1/4天板適用	51	¥980
	PLBM1216S	シリコンベーキングマット 1/2天板適用	51	¥1,900
	PLBM1520S	シリコンベーキングマット 2/3天板適用	51	¥2,900
	PLBM1624S	シリコンベーキングマット 1/1天板適用	51	¥3,900
	PLBS010BG	ビュッフェスプーン 10インチ ベージュ	76	¥310
	PLBS010BK	ビュッフェスプーン 10インチ ブラック	76	¥310
	PLBS010CL	ビュッフェスプーン 10インチ クリア	76	¥310
	PLBS010GR	ビュッフェスプーン 10インチ グリーン	76	¥310
	PLBS010RD	ビュッフェスプーン 10インチ レッド	76	¥310

品番検索

- 品番をアルファベット順に表示しています。
- 表示価格は税抜となっております。
(表示価格は予告なく変更する場合がございます。予めご了承ください。)

品番	商品名	ページ	価格
PLBS010WH	ビュッフェスプーン 10インチ ホワイト	76	¥310
PLBS110BG	穴あきビュッフェスプーン 10インチ ベージュ	76	¥310
PLBS110BK	穴あきビュッフェスプーン 10インチ ブラック	76	¥310
PLBS110CL	穴あきビュッフェスプーン 10インチ クリア	76	¥310
PLBS110GR	穴あきビュッフェスプーン 10インチ グリーン	76	¥310
PLBS110RD	穴あきビュッフェスプーン 10インチ レッド	76	¥310
PLBS110WH	穴あきビュッフェスプーン 10インチ ホワイト	76	¥310
PLBT002W	ミニバスボックス ホワイト(冷凍庫対応)	88	¥900
PLBT005B	バスボックス ブラック	88	¥1,700
PLBT005G	バスボックス グレー	88	¥1,700
PLBT005W	バスボックス ホワイト(冷凍庫対応)	88	¥1,700
PLBT007B	深型バスボックス ブラック	88	¥2,200
PLBT007G	深型バスボックス グレー	88	¥2,200
PLBT007W	深型バスボックス ホワイト(冷凍庫対応)	88	¥2,200
PLBTC001B	バスボックス用カバー(深型兼用) ブラック	88	¥1,600
PLBTC001G	バスボックス用カバー(深型兼用) グレー	88	¥1,600
PLBTC001W	バスボックス用カバー(深型兼用) ホワイト(冷凍庫対応)	88	¥1,600
PLBTC002W	ミニバスボックス用カバー ホワイト(冷凍庫対応)	88	¥700
PLCB001	まな板 S 36.2×21.6×1.2cm	86	¥1,800
PLCB002	まな板 M 40.1×25×1.2cm	86	¥2,200
PLCB003	まな板 L 42.3×27.6×1.2cm	86	¥2,500
PLCB007	まな板(ピンポン型) 35×17.5×1cm	86	¥1,000
PLCB008	まな板 24.2×14.8×1cm	86	¥700
PLCB011	まな板 45×30×1.8cm	86	¥4,000
PLCB012	まな板 50×37.5×1.8cm	86	¥5,000
PLCB013	まな板 60×45×1.8cm	86	¥7,000
PLCB181205BR	カラーまな板 45×29.8×1.2cm ブラウン	87	¥2,800
PLCB181205BU	カラーまな板 45×29.8×1.2cm ブルー	87	¥2,800
PLCB181205GR	カラーまな板 45×29.8×1.2cm グリーン	87	¥2,800
PLCB181205PP	カラーまな板 45×29.8×1.2cm パープル	87	¥2,800
PLCB181205RD	カラーまな板 45×29.8×1.2cm レッド	87	¥2,800
PLCB181205WH	カラーまな板 45×29.8×1.2cm ホワイト	87	¥2,800
PLCB181205YW	カラーまな板 45×29.8×1.2cm イエロー	87	¥2,800
PLCB201505BR	カラーまな板 49.7×37.1×1.2cm ブラウン	87	¥3,800
PLCB201505BU	カラーまな板 49.7×37.1×1.2cm ブルー	87	¥3,800
PLCB201505GR	カラーまな板 49.7×37.1×1.2cm グリーン	87	¥3,800
PLCB201505PP	カラーまな板 49.7×37.1×1.2cm パープル	87	¥3,800
PLCB201505RD	カラーまな板 49.7×37.1×1.2cm レッド	87	¥3,800
PLCB201505WH	カラーまな板 49.7×37.1×1.2cm ホワイト	87	¥3,800
PLCB201505YW	カラーまな板 49.7×37.1×1.2cm イエロー	87	¥3,800
PLCB241805BR	カラーまな板 59.6×44.5×1.2cm ブラウン	87	¥4,800
PLCB241805BU	カラーまな板 59.6×44.5×1.2cm ブルー	87	¥4,800
PLCB241805GR	カラーまな板 59.6×44.5×1.2cm グリーン	87	¥4,800
PLCB241805PP	カラーまな板 59.6×44.5×1.2cm パープル	87	¥4,800
PLCB241805RD	カラーまな板 59.6×44.5×1.2cm レッド	87	¥4,800
PLCB241805WH	カラーまな板 59.6×44.5×1.2cm ホワイト	87	¥4,800
PLCB241805YW	カラーまな板 59.6×44.5×1.2cm イエロー	87	¥4,800
PLCBB02BR	まな板用ブラシ ブラウン	89	¥600
PLCBB02BU	まな板用ブラシ ブルー	89	¥600
PLCBB02GR	まな板用ブラシ グリーン	89	¥600
PLCBB02RD	まな板用ブラシ レッド	89	¥600
PLCBB02WH	まな板用ブラシ ホワイト	89	¥600
PLCBB02YW	まな板用ブラシ イエロー	89	¥600
PLDS005B	デザートカップ 5oz ブルー	45	¥180
PLDS005C	デザートカップ 5oz クリア	45	¥180
PLDS005K	デザートカップ 5oz ブラック	45	¥180
PLDS005P	デザートカップ 5oz パープル	45	¥180
PLFT1100BK	丸型ノンスリップトレイ 11インチ ブラック	44	¥1,200
PLFT1100BR	丸型ノンスリップトレイ 11インチ ブラウン	44	¥1,200
PLFT1400BK	丸型ノンスリップトレイ 14インチ ブラック	44	¥1,400
PLFT1400BR	丸型ノンスリップトレイ 14インチ ブラウン	44	¥1,400
PLFT1418BK	角型ノンスリップトレイ ブラック	44	¥1,800
PLFT1418BR	角型ノンスリップトレイ ブラウン	44	¥1,800

	品番	商品名	ページ	価格
	PLFT1600BK	丸型ノンスリップトレー 16インチ ブラック	44	¥1,780
	PLFT1600BR	丸型ノンスリップトレー 16インチ ブラウン	44	¥1,780
	PLFTG006BG	フラットトング 6インチ ベージュ	78	¥250
	PLFTG006BK	フラットトング 6インチ ブラック	78	¥250
	PLFTG006CL	フラットトング 6インチ クリア	78	¥250
	PLFTG006GR	フラットトング 6インチ グリーン	78	¥250
	PLFTG006RD	フラットトング 6インチ レッド	78	¥250
	PLFTG006WH	フラットトング 6インチ ホワイト	78	¥250
	PLFTG009BG	フラットトング 9インチ ベージュ	78	¥380
	PLFTG009BK	フラットトング 9インチ ブラック	78	¥380
	PLFTG009CL	フラットトング 9インチ クリア	78	¥380
	PLFTG009GR	フラットトング 9インチ グリーン	78	¥380
	PLFTG009RD	フラットトング 9インチ レッド	78	¥380
	PLFTG009WH	フラットトング 9インチ ホワイト	78	¥380
	PLFTG012BG	フラットトング 12インチ ベージュ	78	¥480
	PLFTG012BK	フラットトング 12インチ ブラック	78	¥480
	PLFTG012CL	フラットトング 12インチ クリア	78	¥480
	PLFTG012GR	フラットトング 12インチ グリーン	78	¥480
	PLFTG012RD	フラットトング 12インチ レッド	78	¥480
	PLFTG012WH	フラットトング 12インチ ホワイト	78	¥480
	PLIM1212SM	インターロックパーマット	40	¥1,300
	PLML008N	ペストル メッシュカット	38	¥780
	PLML008T	ペストル ダイヤモンドカット	38	¥780
	PLOP009BG	ワンピースレードル 22ml ベージュ	77	¥420
	PLOP009BK	ワンピースレードル 22ml ブラック	77	¥420
	PLOP009CL	ワンピースレードル 22ml クリア	77	¥420
	PLOP009GR	ワンピースレードル 22ml グリーン	77	¥420
	PLOP009RD	ワンピースレードル 22ml レッド	77	¥420
	PLOP009WH	ワンピースレードル 22ml ホワイト	77	¥420
	PLOP010BG	ワンピースレードル 30ml ベージュ	77	¥420
	PLOP010BK	ワンピースレードル 30ml ブラック	77	¥420
	PLOP010CL	ワンピースレードル 30ml クリア	77	¥420
	PLOP010GR	ワンピースレードル 30ml グリーン	77	¥420
	PLOP010RD	ワンピースレードル 30ml レッド	77	¥420
	PLOP010WH	ワンピースレードル 30ml ホワイト	77	¥420
	PLOP013BG	長柄ワンピースレードル 30ml ベージュ	77	¥420
	PLOP013BK	長柄ワンピースレードル 30ml ブラック	77	¥420
	PLOP013CL	長柄ワンピースレードル 30ml クリア	77	¥420
	PLOP013GR	長柄ワンピースレードル 30ml グリーン	77	¥420
	PLOP013RD	長柄ワンピースレードル 30ml レッド	77	¥420
	PLOP013WH	長柄ワンピースレードル 30ml ホワイト	77	¥420
	PLPA7000C	フードパン用カバー(取手付) 1/1 クリア	61	¥2,300
	PLPA7000CBK	フードパン用カバー(取手付) 1/1 ブラック	63	¥2,300
	PLPA7000CS	フードパン用カバー(切込・取手付) 1/1 クリア	61	¥2,300
	PLPA7000CSBK	フードパン用カバー(切込・取手付) 1/1 ブラック	63	¥2,300
	PLPA7000DS	フードパン用ドレンシェルフ 1/1 クリア	61	¥2,000
	PLPA7000DSBK	フードパン用ドレンシェルフ 1/1 ブラック	63	¥2,000
	PLPA7120C	フードパン用カバー(取手付) 1/2 クリア	61	¥1,200
	PLPA7120CBK	フードパン用カバー(取手付) 1/2 ブラック	63	¥1,200
	PLPA7120CS	フードパン用カバー(切込・取手付) 1/2 クリア	61	¥1,200
	PLPA7120CSBK	フードパン用カバー(切込・取手付) 1/2 ブラック	63	¥1,200
	PLPA7120DS	フードパン用ドレンシェルフ 1/2 クリア	61	¥1,000
	PLPA7120DSBK	フードパン用ドレンシェルフ 1/2 ブラック	63	¥1,000
	PLPA7120LC	フードパン用カバー(L型) 1/2 クリア	61	¥1,200
	PLPA7120LCBK	フードパン用カバー(L型) 1/2 ブラック	63	¥1,200
	PLPA7120LDS	フードパン用ドレンシェルフ(L型) 1/2 クリア	61	¥800
	PLPA7120LDSBK	フードパン用ドレンシェルフ(L型) 1/2 ブラック	63	¥800
	PLPA7130C	フードパン用カバー(取手付) 1/3 クリア	61	¥850
	PLPA7130CBK	フードパン用カバー(取手付) 1/3 ブラック	63	¥850
	PLPA7130CS	フードパン用カバー(切込・取手付) 1/3 クリア	61	¥850
	PLPA7130CSBK	フードパン用カバー(切込・取手付) 1/3 ブラック	63	¥850
	PLPA7130DS	フードパン用ドレンシェルフ 1/3 クリア	61	¥650
	PLPA7130DSBK	フードパン用ドレンシェルフ 1/3 ブラック	63	¥650
	PLPA7140C	フードパン用カバー(取手付) 1/4 クリア	61	¥750
	PLPA7140CBK	フードパン用カバー(取手付) 1/4 ブラック	63	¥750
	PLPA7140CS	フードパン用カバー(切込・取手付) 1/4 クリア	61	¥750

品番検索

- 品番をアルファベット順に表示しています。
- 表示価格は税抜となっております。
(表示価格は予告なく変更する場合がございます。予めご了承ください。)

品番	商品名	ページ	価格
PLPA7140CSBK	フードパン用カバー(切込・取手付) 1/4 ブラック	63	¥750
PLPA7140DS	フードパン用ドレンシェルフ 1/4 クリア	61	¥500
PLPA7140DSBK	フードパン用ドレンシェルフ 1/4 ブラック	63	¥500
PLPA7160C	フードパン用カバー(取手付) 1/6 クリア	61	¥550
PLPA7160CBK	フードパン用カバー(取手付) 1/6 ブラック	63	¥550
PLPA7160CS	フードパン用カバー(切込・取手付) 1/6 クリア	61	¥550
PLPA7160CSBK	フードパン用カバー(切込・取手付) 1/6 ブラック	63	¥550
PLPA7160DS	フードパン用ドレンシェルフ 1/6 クリア	61	¥400
PLPA7160DSBK	フードパン用ドレンシェルフ 1/6 ブラック	63	¥400
PLPA7190C	フードパン用カバー 1/9 クリア	61	¥350
PLPA7190CBK	フードパン用カバー 1/9 ブラック	63	¥350
PLPA7190CS	フードパン用カバー(切込付) 1/9 クリア	61	¥350
PLPA7190CSBK	フードパン用カバー(切込付) 1/9 ブラック	63	¥350
PLPA8002	フードパン 1/1 深さ65mm クリア	60	¥3,500
PLPA8002BK	フードパン 1/1 深さ65mm ブラック	62	¥3,500
PLPA8004	フードパン 1/1 深さ100mm クリア	60	¥4,300
PLPA8004BK	フードパン 1/1 深さ100mm ブラック	62	¥4,300
PLPA8006	フードパン 1/1 深さ150mm クリア	60	¥5,500
PLPA8006BK	フードパン 1/1 深さ150mm ブラック	62	¥5,500
PLPA8008	フードパン 1/1 深さ200mm クリア	60	¥6,800
PLPA8008BK	フードパン 1/1 深さ200mm ブラック	62	¥6,800
PLPA8122	フードパン 1/2 深さ65mm クリア	60	¥1,800
PLPA8122BK	フードパン 1/2 深さ65mm ブラック	62	¥1,800
PLPA8122L	フードパン(L型) 1/2 深さ65mm クリア	60	¥2,000
PLPA8122LBK	フードパン(L型) 1/2 深さ65mm ブラック	62	¥2,000
PLPA8124	フードパン 1/2 深さ100mm クリア	60	¥2,300
PLPA8124BK	フードパン 1/2 深さ100mm ブラック	62	¥2,300
PLPA8124L	フードパン(L型) 1/2 深さ100mm クリア	60	¥2,500
PLPA8124LBK	フードパン(L型) 1/2 深さ100mm ブラック	62	¥2,500
PLPA8126	フードパン 1/2 深さ150mm クリア	60	¥3,000
PLPA8126BK	フードパン 1/2 深さ150mm ブラック	62	¥3,000
PLPA8128	フードパン 1/2 深さ200mm クリア	60	¥3,700
PLPA8128BK	フードパン 1/2 深さ200mm ブラック	62	¥3,700
PLPA8132	フードパン 1/3 深さ65mm クリア	60	¥1,500
PLPA8132BK	フードパン 1/3 深さ65mm ブラック	62	¥1,500
PLPA8134	フードパン 1/3 深さ100mm クリア	60	¥1,700
PLPA8134BK	フードパン 1/3 深さ100mm ブラック	62	¥1,700
PLPA8136	フードパン 1/3 深さ150mm クリア	60	¥2,000
PLPA8136BK	フードパン 1/3 深さ150mm ブラック	62	¥2,000
PLPA8138	フードパン 1/3 深さ200mm クリア	60	¥2,500
PLPA8138BK	フードパン 1/3 深さ200mm ブラック	62	¥2,500
PLPA8142	フードパン 1/4 深さ65mm クリア	60	¥1,200
PLPA8142BK	フードパン 1/4 深さ65mm ブラック	62	¥1,200
PLPA8144	フードパン 1/4 深さ100mm クリア	60	¥1,400
PLPA8144BK	フードパン 1/4 深さ100mm ブラック	62	¥1,400
PLPA8146	フードパン 1/4 深さ150mm クリア	60	¥1,700
PLPA8146BK	フードパン 1/4 深さ150mm ブラック	62	¥1,700
PLPA8162	フードパン 1/6 深さ65mm クリア	60	¥800
PLPA8162BK	フードパン 1/6 深さ65mm ブラック	62	¥800
PLPA8164	フードパン 1/6 深さ100mm クリア	60	¥900
PLPA8164BK	フードパン 1/6 深さ100mm ブラック	62	¥900
PLPA8166	フードパン 1/6 深さ150mm クリア	60	¥1,100
PLPA8166BK	フードパン 1/6 深さ150mm ブラック	62	¥1,100
PLPA8192	フードパン 1/9 深さ65mm クリア	60	¥550
PLPA8192BK	フードパン 1/9 深さ65mm ブラック	62	¥550
PLPA8194	フードパン 1/9 深さ100mm クリア	60	¥700
PLPA8194BK	フードパン 1/9 深さ100mm ブラック	62	¥700
PLPCM001	ピアジョッキ 470ml 16oz	34	¥1,500
PLPCTB108BL	ダイヤモンドタンブラー 240ml 8oz ブルー	49	¥490
PLPCTB108CL	ダイヤモンドタンブラー 240ml 8oz クリア	49	¥490
PLPCTB108GR	ダイヤモンドタンブラー 240ml 8oz グリーン	49	¥490
PLPCTB108RD	ダイヤモンドタンブラー 240ml 8oz レッド	49	¥490
PLPCTB110BL	ダイヤモンドタンブラー 300ml 10oz ブルー	49	¥530

品番	商品名	ページ	価格
PLPCTB110CL	ダイヤモンドタンブラー 300ml 10oz クリア	49	¥530
PLPCTB110GR	ダイヤモンドタンブラー 300ml 10oz グリーン	49	¥530
PLPCTB110RD	ダイヤモンドタンブラー 300ml 10oz レッド	49	¥530
PLPCTB112BL	ダイヤモンドタンブラー 350ml 12oz ブルー	49	¥590
PLPCTB112CL	ダイヤモンドタンブラー 350ml 12oz クリア	49	¥590
PLPCTB112GR	ダイヤモンドタンブラー 350ml 12oz グリーン	49	¥590
PLPCTB112RD	ダイヤモンドタンブラー 350ml 12oz レッド	49	¥590
PLPCTB114BL	ダイヤモンドタンブラー 410ml 14oz ブルー	49	¥650
PLPCTB114CL	ダイヤモンドタンブラー 410ml 14oz クリア	49	¥650
PLPCTB114GR	ダイヤモンドタンブラー 410ml 14oz グリーン	49	¥650
PLPCTB114RD	ダイヤモンドタンブラー 410ml 14oz レッド	49	¥650
PLPCTB116BL	ダイヤモンドタンブラー 470ml 16oz ブルー	49	¥720
PLPCTB116CL	ダイヤモンドタンブラー 470ml 16oz クリア	49	¥720
PLPCTB116GR	ダイヤモンドタンブラー 470ml 16oz グリーン	49	¥720
PLPCTB116RD	ダイヤモンドタンブラー 470ml 16oz レッド	49	¥720
PLPCTB124BL	ダイヤモンドタンブラー 710ml 24oz ブルー	49	¥820
PLPCTB124CL	ダイヤモンドタンブラー 710ml 24oz クリア	49	¥820
PLPCTB124GR	ダイヤモンドタンブラー 710ml 24oz グリーン	49	¥820
PLPCTB124RD	ダイヤモンドタンブラー 710ml 24oz レッド	49	¥820
PLPR050C	メジャーポアラー(キャップ付) 約15ml 1/2oz オレンジ	43	¥990
PLPR050M	メジャーポアラー(キャップ無) 約15ml 1/2oz オレンジ	43	¥990
PLPR063C	メジャーポアラー(キャップ付) 約18ml 5/8oz ブラック	43	¥990
PLPR063M	メジャーポアラー(キャップ無) 約18ml 5/8oz ブラック	43	¥990
PLPR075C	メジャーポアラー(キャップ付) 約22ml 3/4oz グリーン	43	¥990
PLPR075M	メジャーポアラー(キャップ無) 約22ml 3/4oz グリーン	43	¥990
PLPR088C	メジャーポアラー(キャップ付) 約26ml 7/8oz ブルー	43	¥990
PLPR088M	メジャーポアラー(キャップ無) 約26ml 7/8oz ブルー	43	¥990
PLPR100C	メジャーポアラー(キャップ付) 約30ml 1oz レッド	43	¥990
PLPR100M	メジャーポアラー(キャップ無) 約30ml 1oz レッド	43	¥990
PLPR113C	メジャーポアラー(キャップ付) 約33ml 11/8oz パープル	43	¥990
PLPR113M	メジャーポアラー(キャップ無) 約33ml 11/8oz パープル	43	¥990
PLPR125C	メジャーポアラー(キャップ付) 約37ml 11/4oz クリア	43	¥990
PLPR125M	メジャーポアラー(キャップ無) 約37ml 11/4oz クリア	43	¥990
PLPR150C	メジャーポアラー(キャップ付) 約45ml 11/2oz イエロー	43	¥990
PLPR150M	メジャーポアラー(キャップ無) 約45ml 11/2oz イエロー	43	¥990
PLPR200C	メジャーポアラー(キャップ付) 約60ml 2oz ホワイト	43	¥990
PLPR200M	メジャーポアラー(キャップ無) 約60ml 2oz ホワイト	43	¥990
PLPR501S	スマートフローポアラー	41	¥330
PLPR502S	ジェットリキュールポアラー(フタ付)	41	¥530
PLPR503S	ジェットリキュールポアラー	41	¥300
PLPR504S	グースネックポアラー	41	¥380
PLPR505S	スマートフローポアラー(フタ付)	41	¥400
PLPR506S	フリーフロー クロムポアラー(キャップ付)	41	¥480
PLPR507S	フリーフロー クロムポアラー(キャップ無)	41	¥480
PLPR600AM	ポアラー-スクリーン アンバー	42	¥420
PLPR600CL	ポアラー-スクリーン クリア	42	¥420
PLPR600RD	ポアラー-スクリーン レッド	42	¥420
PLPR600SM	ポアラー-スクリーン スモーク	42	¥420
PLPR700BK	フリーリキュールポアラー(キャップ付) ブラック	42	¥350
PLPR700CL	フリーリキュールポアラー(キャップ付) クリア	42	¥350
PLPR700RD	フリーリキュールポアラー(キャップ付) レッド	42	¥350
PLPR800BK	フリーリキュールポアラー(キャップ無) ブラック	42	¥350
PLPR800CL	フリーリキュールポアラー(キャップ無) クリア	42	¥350
PLPR800RD	フリーリキュールポアラー(キャップ無) レッド	42	¥350
PLPR900BK	フリーポアラー ブラック	42	¥320
PLPR900BL	フリーポアラー ブルー	42	¥320
PLPR900CL	フリーポアラー クリア	42	¥320
PLPR900GR	フリーポアラー グリーン	42	¥320
PLPR900RD	フリーポアラー レッド	42	¥320
PLPR900WH	フリーポアラー ホワイト	42	¥320
PLPR900YW	フリーポアラー イエロー	42	¥320
PLPRC001	ポアラー-用カバー	41	¥110
PLPTB016A	ペブルドタンブラー 470ml 16oz アンバー	47	¥450
PLPTB016C	ペブルドタンブラー 470ml 16oz クリア	47	¥450
PLRFC0001PC	丸型フードコンテナ-用蓋 1QT用 クリア	54	¥400
PLRFC0001PP	丸型フードコンテナ-用蓋 1QT用 ホワイト	54	¥300

- 品番をアルファベット順に表示しています。
- 表示価格は税抜となっております。
(表示価格は予告なく変更する場合がございます。予めご了承ください。)

品番	商品名	ページ	価格
PLRFC0001TL	丸型フードコンテナ用蓋 1QT用 半透明	54	¥300
PLRFC0204PC	丸型フードコンテナ用蓋 2・4QT用 クリア	54	¥600
PLRFC0204PP	丸型フードコンテナ用蓋 2・4QT用 ホワイト	54	¥450
PLRFC0204TL	丸型フードコンテナ用蓋 2・4QT用 半透明	54	¥450
PLRFC0608PC	丸型フードコンテナ用蓋 6・8QT用 クリア	54	¥750
PLRFC0608PP	丸型フードコンテナ用蓋 6・8QT用 ホワイト	54	¥750
PLRFC0608TL	丸型フードコンテナ用蓋 6・8QT用 半透明	54	¥550
PLRFC121822PC	丸型フードコンテナ用蓋 12・18・22QT用 クリア	54	¥1,800
PLRFC121822PP	丸型フードコンテナ用蓋 12・18・22QT用 ホワイト	54	¥1,400
PLRFC121822TL	丸型フードコンテナ用蓋 12・18・22QT用 半透明	54	¥1,400
PLRFT301PC	丸型フードコンテナ 1QT クリア	55	¥1,000
PLRFT301PP	丸型フードコンテナ 1QT ホワイト	55	¥700
PLRFT301TL	丸型フードコンテナ 1QT 半透明	55	¥700
PLRFT302PC	丸型フードコンテナ 2QT クリア	55	¥1,400
PLRFT302PP	丸型フードコンテナ 2QT ホワイト	55	¥1,100
PLRFT302TL	丸型フードコンテナ 2QT 半透明	55	¥1,100
PLRFT304PC	丸型フードコンテナ 4QT クリア	55	¥2,400
PLRFT304PP	丸型フードコンテナ 4QT ホワイト	55	¥1,700
PLRFT304TL	丸型フードコンテナ 4QT 半透明	55	¥1,700
PLRFT306PC	丸型フードコンテナ 6QT クリア	55	¥3,000
PLRFT306PP	丸型フードコンテナ 6QT ホワイト	55	¥2,000
PLRFT306TL	丸型フードコンテナ 6QT 半透明	55	¥2,000
PLRFT308PC	丸型フードコンテナ 8QT クリア	55	¥3,600
PLRFT308PP	丸型フードコンテナ 8QT ホワイト	55	¥2,500
PLRFT308TL	丸型フードコンテナ 8QT 半透明	55	¥2,500
PLRFT312PC	丸型フードコンテナ 12QT クリア	55	¥5,000
PLRFT312PP	丸型フードコンテナ 12QT ホワイト	55	¥3,400
PLRFT312TL	丸型フードコンテナ 12QT 半透明	55	¥3,400
PLRFT318PC	丸型フードコンテナ 18QT クリア	55	¥6,500
PLRFT318PP	丸型フードコンテナ 18QT ホワイト	55	¥4,500
PLRFT318TL	丸型フードコンテナ 18QT 半透明	55	¥4,500
PLRFT322PC	丸型フードコンテナ 22QT クリア	55	¥8,000
PLRFT322PP	丸型フードコンテナ 22QT ホワイト	55	¥5,800
PLRFT322TL	丸型フードコンテナ 22QT 半透明	55	¥5,800
PLRT012BCK	コルクトレイ 12インチ ブラック	44	¥1,500
PLRT012CK	コルクトレイ 12インチ ブラウン	44	¥1,500
PLRT014BCK	コルクトレイ 14インチ ブラック	44	¥1,800
PLRT014CK	コルクトレイ 14インチ ブラウン	44	¥1,800
PLRT1612BCK	角型コルクトレイ ブラック	44	¥2,300
PLRT1612CK	角型コルクトレイ ブラウン	44	¥2,300
PLSC006CL	ポリカーボネートスコップ S	72	¥400
PLSC012CL	ポリカーボネートスコップ M	72	¥600
PLSC024CL	ポリカーボネートスコップ L	72	¥800
PLSC064CL	ポリカーボネートスコップ LL	72	¥1,400
PLSFT002PC	角型フードコンテナ 2QT クリア	57	¥1,500
PLSFT002PP	角型フードコンテナ 2QT ホワイト	57	¥1,000
PLSFT002TL	角型フードコンテナ 2QT 半透明	56	¥1,000
PLSFT004PC	角型フードコンテナ 4QT クリア	57	¥2,500
PLSFT004PP	角型フードコンテナ 4QT ホワイト	57	¥1,700
PLSFT004TL	角型フードコンテナ 4QT 半透明	56	¥1,700
PLSFT006PC	角型フードコンテナ 6QT クリア	57	¥3,000
PLSFT006PP	角型フードコンテナ 6QT ホワイト	57	¥2,000
PLSFT006TL	角型フードコンテナ 6QT 半透明	56	¥2,000
PLSFT008PC	角型フードコンテナ 8QT クリア	57	¥3,800
PLSFT008PP	角型フードコンテナ 8QT ホワイト	57	¥2,500
PLSFT008TL	角型フードコンテナ 8QT 半透明	56	¥2,500
PLSFT012PC	角型フードコンテナ 12QT クリア	57	¥5,000
PLSFT012PP	角型フードコンテナ 12QT ホワイト	57	¥3,500
PLSFT012TL	角型フードコンテナ 12QT 半透明	56	¥3,500
PLSFT018PC	角型フードコンテナ 18QT クリア	57	¥7,000
PLSFT018PP	角型フードコンテナ 18QT ホワイト	57	¥5,000
PLSFT018TL	角型フードコンテナ 18QT 半透明	56	¥5,000
PLSFT0204C	角型フードコンテナ用蓋 2・4QT用 グリーン	56	¥500

品番	商品名	ページ	価格
PLSFT022PC	角型フードコンテナ 22QT クリア	57	¥8,000
PLSFT022PP	角型フードコンテナ 22QT ホワイト	57	¥5,500
PLSFT022TL	角型フードコンテナ 22QT 半透明	56	¥5,500
PLSFT0608C	角型フードコンテナ用蓋 6・8QT用 レッド	56	¥600
PLSFT121822C	角型フードコンテナ用蓋 12・18・22QT用 ブルー	56	¥800
PLSGTG006BG	スカラップトング 6インチ ベージュ	79	¥380
PLSGTG006BK	スカラップトング 6インチ ブラック	79	¥380
PLSGTG006CL	スカラップトング 6インチ クリア	79	¥380
PLSGTG006GR	スカラップトング 6インチ グリーン	79	¥380
PLSGTG006RD	スカラップトング 6インチ レッド	79	¥380
PLSGTG006WH	スカラップトング 6インチ ホワイト	79	¥380
PLSGTG009BG	スカラップトング 9インチ ベージュ	79	¥780
PLSGTG009BK	スカラップトング 9インチ ブラック	79	¥780
PLSGTG009CL	スカラップトング 9インチ クリア	79	¥780
PLSGTG009GR	スカラップトング 9インチ グリーン	79	¥780
PLSGTG009RD	スカラップトング 9インチ レッド	79	¥780
PLSGTG009WH	スカラップトング 9インチ ホワイト	79	¥780
PLSGTG012BG	スカラップトング 12インチ ベージュ	79	¥1,100
PLSGTG012BK	スカラップトング 12インチ ブラック	79	¥1,100
PLSGTG012CL	スカラップトング 12インチ クリア	79	¥1,100
PLSGTG012GR	スカラップトング 12インチ グリーン	79	¥1,100
PLSGTG012RD	スカラップトング 12インチ レッド	79	¥1,100
PLSGTG012WH	スカラップトング 12インチ ホワイト	79	¥1,100
PLSNP01B	レディーサーブ 1QT ブラウン	64	¥1,400
PLSNP01G	レディーサーブ 1QT グリーン	64	¥1,400
PLSNP01O	レディーサーブ 1QT オレンジ	64	¥1,400
PLSNP01R	レディーサーブ 1QT レッド	64	¥1,400
PLSNP01W	レディーサーブ 1QT ホワイト	64	¥1,400
PLSNP01Y	レディーサーブ 1QT イエロー	64	¥1,400
PLSNP02B	レディーサーブ 2QT ブラウン	64	¥1,600
PLSNP02G	レディーサーブ 2QT グリーン	64	¥1,600
PLSNP02O	レディーサーブ 2QT オレンジ	64	¥1,600
PLSNP02R	レディーサーブ 2QT レッド	64	¥1,600
PLSNP02W	レディーサーブ 2QT ホワイト	64	¥1,600
PLSNP02Y	レディーサーブ 2QT イエロー	64	¥1,600
PLSS111BG	サーバースプーン 11インチ ベージュ	74	¥310
PLSS111BK	サーバースプーン 11インチ ブラック	74	¥310
PLSS111CL	サーバースプーン 11インチ クリア	74	¥310
PLSS111GR	サーバースプーン 11インチ グリーン	74	¥310
PLSS111RD	サーバースプーン 11インチ レッド	74	¥310
PLSS111WH	サーバースプーン 11インチ ホワイト	74	¥310
PLSS113BG	穴あきサーバースプーン 11インチ ベージュ	74	¥310
PLSS113BK	穴あきサーバースプーン 11インチ ブラック	74	¥310
PLSS113CL	穴あきサーバースプーン 11インチ クリア	74	¥310
PLSS113GR	穴あきサーバースプーン 11インチ グリーン	74	¥310
PLSS113RD	穴あきサーバースプーン 11インチ レッド	74	¥310
PLSS113WH	穴あきサーバースプーン 11インチ ホワイト	74	¥310
PLSS211BG	サーバースプーン 13インチ ベージュ	75	¥350
PLSS211BK	サーバースプーン 13インチ ブラック	75	¥350
PLSS211CL	サーバースプーン 13インチ クリア	75	¥350
PLSS211GR	サーバースプーン 13インチ グリーン	75	¥350
PLSS211RD	サーバースプーン 13インチ レッド	75	¥350
PLSS211WH	サーバースプーン 13インチ ホワイト	75	¥350
PLSS213BG	穴あきサーバースプーン 13インチ ベージュ	75	¥350
PLSS213BK	穴あきサーバースプーン 13インチ ブラック	75	¥350
PLSS213CL	穴あきサーバースプーン 13インチ クリア	75	¥350
PLSS213GR	穴あきサーバースプーン 13インチ グリーン	75	¥350
PLSS213RD	穴あきサーバースプーン 13インチ レッド	75	¥350
PLSS213WH	穴あきサーバースプーン 13インチ ホワイト	75	¥350
PLSVM1218BL	バスマット ブラック	40	¥2,400
PLTHCF050CC	カラフェ 17oz	36	¥1,700
PLTHCF075NC	ナパデカンター 25oz	36	¥2,300
PLTHCF100CC	カラフェ 34oz	36	¥2,000
PLTHCG008C	カクテルグラス 8oz	31	¥1,300
PLTHCP007C	シャンパングラス 7oz	35	¥980
PLTHEP016C	イングリッシュパブグラス 16oz	34	¥1,200

品番検索

- 品番をアルファベット順に表示しています。
- 表示価格は税抜となっております。
(表示価格は予告なく変更する場合がございます。予めご了承ください。)

品番	商品名	ページ	価格
PLTHEP020C	イングリッシュバブグラス 20oz	34	¥1,500
PLTHFT005C	フルーツトレ	32	¥700
PLTHGL020C	ゴブレットグラス 20oz	31	¥1,500
PLTHHC016C	ハリケーングラス 16oz	30	¥1,500
PLTHMG016C	ミキシンググラス 16oz	35	¥950
PLTHMG020C	ミキシンググラス 20oz	35	¥1,200
PLTHMR009C	マルガリータグラス 9oz	30	¥980
PLTHMR011C	マルガリータグラス 11oz	30	¥1,200
PLTHMT008C	マティーニグラス 8oz	31	¥1,200
PLTHPS013C	ピルスナーグラス 13oz	34	¥1,400
PLTHPS023C	ピルスナーグラス 23oz	34	¥1,450
PLTHRG008C	クラシックロックグラス 8.5oz	32	¥800
PLTHRG010C	クラシックロックグラス 10oz	32	¥800
PLTHRG012C	クラシックロックグラス 12oz	32	¥1,000
PLTHRG208C	ロックグラス 8oz	30	¥800
PLTHRG210C	ロックグラス 10oz	30	¥980
PLTHRG212C	ロックグラス 12oz	30	¥1,100
PLTHSB008C	ディスペンサー 8oz クリア	65	¥190
PLTHSB008R	ディスペンサー 8oz レッド	65	¥190
PLTHSB008Y	ディスペンサー 8oz イエロー	65	¥190
PLTHSB012C	ディスペンサー 12oz クリア	65	¥250
PLTHSB012R	ディスペンサー 12oz レッド	65	¥250
PLTHSB012Y	ディスペンサー 12oz イエロー	65	¥250
PLTHSB016CW	口広ディスペンサー(6本セット) 16oz クリア	65	¥1,700
PLTHSB016RW	口広ディスペンサー(6本セット) 16oz レッド	65	¥1,700
PLTHSB016YW	口広ディスペンサー(6本セット) 16oz イエロー	65	¥1,700
PLTHSG001CC	ショットグラス 1oz	33	¥350
PLTHSG002AC	フレアショットグラス 2oz	33	¥680
PLTHSG002CC	ショットグラス 2oz	33	¥450
PLTHSG015CC	ショットグラス 1.5oz	33	¥400
PLTHSG125SC	スクエアショットグラス 2.5oz	33	¥450
PLTHSG130SC	スクエアショットグラス 3oz	33	¥500
PLTHSL001W	カラフェ用スナップ蓋 17・34oz用	36	¥150
PLTHSN024C	スクーナー 24oz	34	¥2,500
PLTHSS016C	ショットシェイカー 16oz	39	¥1,700
PLTHST012C	クラシックタンブラー 12oz	32	¥800
PLTHST014C	クラシックタンブラー 14oz	32	¥900
PLHTB005A	AS樹脂タンブラー 150ml 5oz アンバー	46	¥190
PLHTB005B	AS樹脂タンブラー 150ml 5oz ブルー	46	¥190
PLHTB005C	AS樹脂タンブラー 150ml 5oz クリア	46	¥190
PLHTB005GRY	AS樹脂タンブラー 150ml 5oz スモーク	46	¥190
PLHTB005R	AS樹脂タンブラー 150ml 5oz レッド	46	¥190
PLHTB008A	AS樹脂タンブラー 240ml 8oz アンバー	46	¥220
PLHTB008B	AS樹脂タンブラー 240ml 8oz ブルー	46	¥220
PLHTB008C	AS樹脂タンブラー 240ml 8oz クリア	46	¥220
PLHTB008GRY	AS樹脂タンブラー 240ml 8oz スモーク	46	¥220
PLHTB008R	AS樹脂タンブラー 240ml 8oz レッド	46	¥220
PLHTB010A	AS樹脂タンブラー 280ml 9.5oz アンバー	47	¥280
PLHTB010B	AS樹脂タンブラー 280ml 9.5oz ブルー	47	¥280
PLHTB010C	AS樹脂タンブラー 280ml 9.5oz クリア	47	¥280
PLHTB010GRY	AS樹脂タンブラー 280ml 9.5oz スモーク	47	¥280
PLHTB010R	AS樹脂タンブラー 280ml 9.5oz レッド	47	¥280
PLHTB012A	AS樹脂タンブラー 350ml 12oz アンバー	47	¥310
PLHTB012B	AS樹脂タンブラー 350ml 12oz ブルー	47	¥310
PLHTB012C	AS樹脂タンブラー 350ml 12oz クリア	47	¥310
PLHTB012GRY	AS樹脂タンブラー 350ml 12oz スモーク	47	¥310
PLHTB012R	AS樹脂タンブラー 350ml 12oz レッド	47	¥310
PLHTB016A	AS樹脂タンブラー 470ml 16oz アンバー	47	¥360
PLHTB016B	AS樹脂タンブラー 470ml 16oz ブルー	47	¥360
PLHTB016C	AS樹脂タンブラー 470ml 16oz クリア	47	¥360
PLHTB016GRY	AS樹脂タンブラー 470ml 16oz スモーク	47	¥360
PLHTB016R	AS樹脂タンブラー 470ml 16oz レッド	47	¥360
PLHTB020A	AS樹脂タンブラー 590ml 20oz アンバー	47	¥460

	品番	商品名	ページ	価格
	PLTHTB020B	AS樹脂タンブラー 590ml 20oz ブルー	47	¥460
	PLTHTB020C	AS樹脂タンブラー 590ml 20oz クリア	47	¥460
	PLTHTB020GRY	AS樹脂タンブラー 590ml 20oz スモーク	47	¥460
	PLTHTB020R	AS樹脂タンブラー 590ml 20oz レッド	47	¥460
	PLTHWD009C	ワインデカンター 9oz	36	¥900
	PLTHWG011RC	ワイングラス 11oz	35	¥1,000
	PLTHWG014RC	ワイングラス 14oz	35	¥1,200
	PLTHWG023RC	ワイングラス 23oz	35	¥1,500
	PLTHWG025RC	ワイングラス 25oz	35	¥1,700
	PLTWRH078C	アルミフライパン用シリコンハンドル(7・8インチ用)	67	¥390
	PLTWRH112C	アルミフライパン用シリコンハンドル(10インチ用)	67	¥530
	PLTWRH114C	アルミフライパン用シリコンハンドル(12・14インチ用)	67	¥660
	PLWFC024JJ	フロアサインスタンド(足元にご注意ください) A型	89	¥2,000
	PLWFC027JJ	フロアサインスタンド(足元にご注意ください) コーン型	89	¥3,980
	PLWP032CL	3つ口ピッチャー 32oz	36	¥1,200
	PLWP064CL	3つ口ピッチャー 64oz	36	¥2,000
	PS3204W	スクエアプレート 10cm	22	¥300
	PS3208W	スクエアプレート 20.5cm	22	¥900
	PS3211W	スクエアプレート 26cm	22	¥1,400
R	RF1016B	ラウンドプレート 16インチ ブラック	22	¥3,400
	RF1016W	ラウンドプレート 16インチ ホワイト	22	¥3,400
	RF1018B	ラウンドプレート 18インチ ブラック	22	¥4,200
	RF1018W	ラウンドプレート 18インチ ホワイト	22	¥4,200
	RF1020B	ラウンドプレート 20インチ ブラック	22	¥5,100
	RF1020W	ラウンドプレート 20インチ ホワイト	22	¥5,100
	RF2024B	オーバルプレート 24インチ ブラック	22	¥4,600
	RF2024W	オーバルプレート 24インチ ホワイト	22	¥4,600
	RF2030B	オーバルプレート 30インチ ブラック	22	¥6,500
	RF2030W	オーバルプレート 30インチ ホワイト	22	¥6,500
S	S4031SP	1合升 漆メラミン	19	¥550
	SB514N	レクタングルサービングボード 37.5cm マーブルブラック	25	¥3,500
	SB514S	レクタングルサービングボード 37.5cm 木目調	25	¥3,500
	SB514W	レクタングルサービングボード 37.5cm マーブルホワイト	25	¥3,500
	SB520N	レクタングルサービングプレート 53cm マーブルブラック	25	¥3,800
	SB520S	レクタングルサービングプレート 53cm 木目調	25	¥3,800
	SB520W	レクタングルサービングプレート 53cm マーブルホワイト	25	¥3,800
	SB608N	ハンドル付サービングプレート 33cm マーブルブラック	24	¥1,900
	SB608S	ハンドル付サービングプレート 33cm 木目調	24	¥1,900
	SB608W	ハンドル付サービングプレート 33cm マーブルホワイト	24	¥1,900
	SB612N	ハンドル付サービングプレート 43cm マーブルブラック	24	¥2,300
	SB612S	ハンドル付サービングプレート 43cm 木目調	24	¥2,300
	SB612W	ハンドル付サービングプレート 43cm マーブルホワイト	24	¥2,300
	SEJ004	電子保温ジャー用内釜 4.4升 8L	66	¥15,000
	SEJ004A	電子保温ジャー用内釜 3.3升 6L	66	¥13,000
	SEJ18000JJ	電子保温ジャー 3.3升 6L 木目調	66	¥39,000
	SEJ20000JJ	電子保温ジャー 3.3升 6L シルバー	66	¥39,000
	SEJ21000JJ	電子保温ジャー 4.4升 8L 木目調	66	¥44,000
	SEJ22000JJ	電子保温ジャー 4.4升 8L シルバー	66	¥44,000
	SEJ71000JJ	保温ジャー 2.2升 4L 木目調	66	¥33,000
	SEJ72000JJ	保温ジャー 2.2升 4L シルバー	66	¥33,000
	SEJ73000JJ	保温ジャー 3.3升 6L 木目調	66	¥35,000
	SEJ74000JJ	保温ジャー 3.3升 6L シルバー	66	¥35,000
	SLBO005	コルクスクリュエーオープナー	37	¥1,000
	SLBS022	バーストレーナー	39	¥400
	SLBT075	パントング 小	80	¥170
	SLBT095	パントング 大	80	¥260
	SLCRT004	丸型4つ仕切りトレイ	45	¥1,800
	SLCST006	角型6つ仕切りトレイ	45	¥1,800
	SLDA008	ディッシャー 115ml	73	¥2,000
	SLDA010	ディッシャー 90ml	73	¥1,800
	SLDA012	ディッシャー 80ml	73	¥1,700
	SLDA016	ディッシャー 60ml	73	¥1,700
	SLDA020	ディッシャー 50ml	73	¥1,700
	SLDA024	ディッシャー 40ml	73	¥1,700
	SLDA030	ディッシャー 35ml	73	¥1,700
	SLDA040	ディッシャー 30ml	73	¥1,700

品番検索

- 品番をアルファベット順に表示しています。
- 表示価格は税抜となっております。
(表示価格は予告なく変更する場合がございます。予めご了承ください。)

品番	商品名	ページ	価格
SLDWO001	テーブル固定式ワインオープナー	37	¥12,000
SLFFC001	ステンレスポテトカップ 13oz	45	¥800
SLFFC003	ステンレスポテトカップ(楕目) 13oz	45	¥800
SLIG001	ミキシングカップ 15oz	39	¥700
SLIG002	ミキシングカップ 30oz	39	¥1,000
SLIG003	カクテルシェイカー 16oz	39	¥1,400
SLIG004	カクテルシェイカー 28oz	39	¥1,700
SLIT007	アイストング	80	¥390
SLJG001	カクテルメジャーカップ 15&30ml	38	¥250
SLJG002	カクテルメジャーカップ 22&44ml	38	¥280
SLJS031	ジュレップストレーナー	39	¥500
SLKBS011	デラックスバースプーン	38	¥350
SLKW048	ロング柄ケトルホイッパー	81	¥9,800
SLLC006A	ロプスタークラッカー(亜鉛合金)	84	¥650
SLLC006B	ロプスタークラッカー(鑄鉄)	84	¥850
SLMB001	エコノミーミキシングボウル 14cm	82	¥380
SLMB002	エコノミーミキシングボウル 18cm	82	¥480
SLMB003	エコノミーミキシングボウル 20cm	82	¥680
SLMB004	エコノミーミキシングボウル 24cm	82	¥880
SLMB005	エコノミーミキシングボウル 27cm	82	¥1,000
SLMB006	エコノミーミキシングボウル 31cm	82	¥1,500
SLMB007	エコノミーミキシングボウル 38cm	82	¥2,000
SLMB008	エコノミーミキシングボウル 42cm	82	¥2,800
SLMB009	エコノミーミキシングボウル 44cm	82	¥3,600
SLMB030	エコノミーミキシングボウル 54cm	82	¥6,000
SLMB201	ミキシングボウル 14cm	82	¥580
SLMB202	ミキシングボウル 18cm	82	¥820
SLMB203	ミキシングボウル 20cm	82	¥1,100
SLMB204	ミキシングボウル 24cm	82	¥1,680
SLMB205	ミキシングボウル 27cm	82	¥2,000
SLMB206	ミキシングボウル 31cm	82	¥2,700
SLMB207	ミキシングボウル 38cm	82	¥3,800
SLMB208	ミキシングボウル 42cm	82	¥4,900
SLMB209	ミキシングボウル 44cm	82	¥6,500
SLMW040	ロング柄マヨネーズホイッパー	81	¥5,800
SLOS001	ステンレスジャーレン 11インチ	83	¥2,900
SLOS002	ステンレスジャーレン 12インチ	83	¥3,200
SLSK001	ストレーナー φ24cm	83	¥1,500
SLSK002	ストレーナー φ27cm	83	¥1,700
SLSK003	長柄ストレーナー φ27cm	83	¥1,800
SLSKR1213	丸型かす揚げ 荒目 12インチ	83	¥1,300
SLSKR513	丸型かす揚げ 荒目 5インチ	83	¥600
SLSKR55	丸型かす揚げ 細目 小	83	¥550
SLSKR613	丸型かす揚げ 荒目 6インチ	83	¥650
SLSKR65	丸型かす揚げ 細目 中	83	¥700
SLSKR70	丸型かす揚げ 細目 大	83	¥800
SLSKR713	丸型かす揚げ 荒目 7インチ	83	¥700
SLSKR80RL	長柄丸型かす揚げ 8インチ	83	¥1,450
SLSKR813	丸型かす揚げ 荒目 8インチ	83	¥800
SLSKR913	丸型かす揚げ 荒目 9インチ	83	¥900
SLSKS514	長柄角型かす揚げ 小	83	¥900
SLSKS714	長柄角型かす揚げ 大	83	¥1,000
SLSPS4006	ステンレス半寸胴鍋 20cm	69	¥10,000
SLSPS4008	ステンレス半寸胴鍋 24cm	69	¥12,000
SLSPS4012	ステンレス半寸胴鍋 28cm	69	¥14,500
SLSPS4020	ステンレス半寸胴鍋 30cm	69	¥15,800
SLSPS4206	ステンレス寸胴鍋 20cm	69	¥10,500
SLSPS4208	ステンレス寸胴鍋 24cm	69	¥13,000
SLSPS4212	ステンレス寸胴鍋 28cm	69	¥15,500
SLSPS4220	ステンレス寸胴鍋 30cm	69	¥17,200
SLTG208	スパゲッティトング	80	¥420
SLTG309	ハンバーガートング 小	80	¥590
SLTG310	ハンバーガートング 大	80	¥690

	品番	商品名	ページ	価格
	SLTG407	ケーキ&サンドイッチトング 小	80	¥490
	SLTG408	ケーキ&サンドイッチトング 大	80	¥790
	SLTG607	パスタトング 小	80	¥490
	SLTG608	パスタトング 大	80	¥590
	SLTG810B	ステンレストング 10インチ ブルー	80	¥650
	SLTG810G	ステンレストング 10インチ グリーン	80	¥650
	SLTG810K	ステンレストング 10インチ ブラック	80	¥650
	SLTG810R	ステンレストング 10インチ レッド	80	¥650
	SLTG810Y	ステンレストング 10インチ イエロー	80	¥650
	SLTG812B	ステンレストング 12インチ ブルー	80	¥750
	SLTG812G	ステンレストング 12インチ グリーン	80	¥750
	SLTG812K	ステンレストング 12インチ ブラック	80	¥750
	SLTG812R	ステンレストング 12インチ レッド	80	¥750
	SLTG812Y	ステンレストング 12インチ イエロー	80	¥750
	SLTG816B	ステンレストング 16インチ ブルー	80	¥890
	SLTG816G	ステンレストング 16インチ グリーン	80	¥890
	SLTG816K	ステンレストング 16インチ ブラック	80	¥890
	SLTG816R	ステンレストング 16インチ レッド	80	¥890
	SLTG816Y	ステンレストング 16インチ イエロー	80	¥890
	SLTHCS001	アイスクリームスクーパー ホワイト	73	¥980
	SLTHCS001B	アイスクリームスクーパー ブラック	73	¥980
	SLTHDP012	アルミディッパー 90ml 3oz	73	¥1,390
	SLTHDP016	アルミディッパー 75ml 2.5oz	73	¥1,390
	SLTHDP020	アルミディッパー 60ml 2oz	73	¥1,390
	SLTHDP024	アルミディッパー 45ml 1.5oz	73	¥1,390
	SLTHDP112	ノンスティックアルミディッパー 90ml 3oz	73	¥1,590
	SLTHDP116	ノンスティックアルミディッパー 75ml 2.5oz	73	¥1,590
	SLTHDP120	ノンスティックアルミディッパー 60ml 2oz	73	¥1,590
	SLTHDP124	ノンスティックアルミディッパー 45ml 1.5oz	73	¥1,590
	SLTHUT010	リング付万能トング 小	78	¥250
	SLTHUT012	リング付万能トング 中	78	¥320
	SLTHUT016	リング付万能トング 大	78	¥390
	SLTHUT107	ヘビー万能トング 7インチ	78	¥390
	SLTHUT110	リング付ヘビー万能トング 小	78	¥490
	SLTHUT112	リング付ヘビー万能トング 中	78	¥590
	SLTHUT116	リング付ヘビー万能トング 大	78	¥730
	SLTHUT210	エクストラヘビー万能トング 小	78	¥490
	SLTHUT212	エクストラヘビー万能トング 中	78	¥590
	SLTHUT216	エクストラヘビー万能トング 大	78	¥730
	SLTHUT507	リング付ロッキングトング 7インチ	79	¥390
	SLTHUT610	ロッキングトング 9インチ	79	¥990
	SLTHUT612	ロッキングトング 12インチ	79	¥1,090
	SLT TBN024	バーベキュートング	80	¥290
	SLT TMN008	サラダトング	80	¥490
	SLTWCH018	オーダークリッパー(カーテン式) 18インチ	84	¥3,200
	SLTWCH024	オーダークリッパー(カーテン式) 24インチ	84	¥4,800
	SLTWCH030	オーダークリッパー(カーテン式) 30インチ	84	¥6,100
	SLTWCH036	オーダークリッパー(カーテン式) 36インチ	84	¥7,000
	SLTWCH044	オーダークリッパー(カーテン式) 44インチ	84	¥9,200
	SLWPF010	フレンチホイッパー 10インチ	81	¥800
	SLWPF012	フレンチホイッパー 12インチ	81	¥900
	SLWPF014	フレンチホイッパー 14インチ	81	¥1,200
	SLWPF016	フレンチホイッパー 16インチ	81	¥1,500
	SLWPF018	フレンチホイッパー 18インチ	81	¥1,800
	SLWPF020	フレンチホイッパー 20インチ	81	¥2,200
	SLWPF022	フレンチホイッパー 22インチ	81	¥2,800
	SLWPP110	ピアノホイッパー 10インチ	81	¥700
	SLWPP112	ピアノホイッパー 12インチ	81	¥800
	SLWPP114	ピアノホイッパー 14インチ	81	¥1,000
	SLWPP116	ピアノホイッパー 16インチ	81	¥1,200
	SLWPP118	ピアノホイッパー 18インチ	81	¥1,500
T	TMTDF130MDCL	モンタナトライタン ロックグラス 380ml	29	¥800
	TMTGB210MGCL	モンタナトライタン ウォーターゴブレットグラス 620ml	29	¥1,200
	TMTGB220MGCL	モンタナトライタン ワイングラス 650ml	29	¥1,500
	TMTJM180MHCL	モンタナトライタン ハイボールグラス 530ml	29	¥800
	TR20750276	モンタナトライタン ロックグラス 530ml	29	¥800

品番検索

- 品番をアルファベット順に表示しています。
- 表示価格は税抜となっております。
(表示価格は予告なく変更する場合がございます。予めご了承ください。)

	品番	商品名	ページ	価格
	TZFLD4045MCC	ラベリングキャニスター S ホワイト	58	¥1,390
	TZFLD4045MMC	ラベリングキャニスター ミニ グレー	58	¥1,190
	TZFLD4045MSC	ラベリングキャニスター S グレー	58	¥1,390
	TZFLD4045MZC	ラベリングキャニスター ミニ ホワイト	58	¥1,190
	TZFLD4069MMC	ラベリングキャニスター M グレー	58	¥1,990
	TZFLD4069MZC	ラベリングキャニスター M ホワイト	58	¥1,990
	TZFLD4091MCC	ラベリングキャニスター L ホワイト	58	¥2,490
	TZFLD4091MLC	ラベリングキャニスター L グレー	58	¥2,490
	TZFLD4091MXC	ラベリングキャニスター XL グレー	58	¥4,990
	TZFLD4091MZC	ラベリングキャニスター XL ホワイト	58	¥4,990
W	W45-3	木製汁椀 黒内朱	27	¥1,320
	W45-35	蓋付木製汁椀	27	¥1,600
	W45-4	木製汁椀 黒内朱	27	¥1,130
	W45-5	木製汁椀 黒内朱	27	¥1,130
	WDML008W	ウッドベストル フラット	38	¥350
	WDPB001N	木柄ナイロン刷毛 25mm	84	¥350
	WDPB002N	木柄ナイロン刷毛 38mm	84	¥450
	WDPB003N	木柄ナイロン刷毛 50mm	84	¥600
	WDPB004N	木柄ナイロン刷毛 76mm	84	¥900
	WDPB005N	木柄ナイロン刷毛 100mm	84	¥1,200
	WDW06768	木柄コルク栓抜き	37	¥300
	WOBOAT61	木製船盛 小	27	¥18,000
	WOBOAT76	木製船盛 大	27	¥23,000
	WSPB001	バンブー盛皿 小	26	¥1,600
	WSPB002	バンブー盛皿 中	26	¥2,000
	WSPB003	バンブー盛皿 大	26	¥2,800
	WSPW001	白木盛台 小	26	¥2,000
	WSPW002	白木盛台 中	26	¥2,300
	WSPW003	白木盛台 大	26	¥2,800
Y	Y-15	白木盛込器 大	26	¥18,000
	Y-35	白木盛込器 中	26	¥15,000
	Y-55	白木盛込器 小	26	¥12,000
	Y-75	白木カスター盆 大	26	¥2,800
	Y-95	白木カスター盆 小	26	¥2,300
0	0066SP	おしぼり受け 漆メラミン	18	¥400
1	1002JBK	八角小鉢 ブラック	17	¥400
	1002JWT	八角小鉢 ホワイト	16	¥400
	1002SP	八角小鉢 漆メラミン	19	¥400
	1035JBK	角小鉢 ブラック	17	¥500
	1035JWT	角小鉢 ホワイト	16	¥500
	1035SP	角小鉢 漆メラミン	19	¥500
	1091ASP	丸型プレート 漆メラミン	18	¥1,400
	1091SP	多用井 漆メラミン	18	¥1,600
	1338JBK	小皿 ブラック	17	¥280
	1338JWT	小皿 ホワイト	16	¥280
	1350JBK	取皿 13cm ブラック	17	¥450
	1350JWT	取皿 13cm ホワイト	16	¥450
	1360SP-GD	寿司皿 ゴールド	18	¥450
	1360SP-MIX	寿司皿 ブラック&ゴールド	18	¥450
	1360SP-RD	寿司皿 レッド	18	¥450
	1360SP-SIL	寿司皿 シルバー	18	¥450
	1365JBK	取皿 16cm ブラック	17	¥550
	1365JWT	取皿 16cm ホワイト	16	¥550
	1607JBK	波型角皿(小) ブラック	17	¥250
	1607JWT	波型角皿(小) ホワイト	16	¥250
	1608JBK	波型角皿(中) ブラック	17	¥400
	1608JWT	波型角皿(中) ホワイト	16	¥400
	1609JBK	波型角皿(大) ブラック	17	¥550
	1609JWT	波型角皿(大) ホワイト	16	¥550
	1703TM	深型小皿 9cm 天目	15	¥450
	1704TM	小皿 10cm 天目	15	¥480
	1707TM	丸皿 19cm 天目	15	¥1,300
	1708TM	丸皿 21cm 天目	15	¥1,600

	品番	商品名	ページ	価格
	1710TM	丸皿 27cm 天目	15	¥2,400
	1712TM	丸皿 30cm 天目	15	¥3,200
	1806TM	花淵丸皿 15cm 天目	15	¥1,000
	1807TM	花淵丸皿 19cm 天目	15	¥1,300
	1808TM	花淵丸皿 21cm 天目	15	¥1,600
	1809TM	花淵丸皿 24cm 天目	15	¥2,000
	1810TM	花淵丸皿 27cm 天目	15	¥2,400
	1812TM	花淵大皿 30.5cm 天目	15	¥3,200
	1814TM	花淵大皿 35.5cm 天目	15	¥4,000
	1816TM	花淵大皿 40cm 天目	15	¥5,800
	19001BK	角型小皿 ブラック	8	¥250
	19001WT	角型小皿 ホワイト	6	¥250
	19002BK	二品皿 ブラック	8	¥350
	19002WT	二品皿 ホワイト	6	¥350
	1901TM	角型小皿 天目	15	¥400
	1902TM	二品皿 天目	15	¥500
	19035BK	楕円小皿(小) ブラック	8	¥250
	19035WT	楕円小皿(小) ホワイト	6	¥250
	1903TM	スタッキング小皿 9cm 天目	15	¥650
	19045BK	楕円小皿(中) ブラック	8	¥350
	19045WT	楕円小皿(中) ホワイト	6	¥350
	1904TM	スタッキング小皿 11.5cm 天目	15	¥780
	19055BK	楕円小皿(大) ブラック	8	¥450
	19055WT	楕円小皿(大) ホワイト	6	¥450
2	24006BK	フレアプレート 15cm ブラック	8	¥500
	24006WT	フレアプレート 15cm ホワイト	6	¥500
	24007BK	フレアプレート 18cm ブラック	8	¥750
	24007WT	フレアプレート 18cm ホワイト	6	¥750
	24010BK	フレアプレート 25cm ブラック	8	¥1,600
	24010WT	フレアプレート 25cm ホワイト	6	¥1,600
	24012BK	フレアプレート 31cm ブラック	8	¥2,800
	24012WT	フレアプレート 31cm ホワイト	6	¥2,800
	2404TM	角皿 10cm 天目	14	¥650
	2406TM	角皿 16cm 天目	14	¥900
	2408TM	角皿 21cm 天目	14	¥1,200
	24110BK	槌目長角皿 ブラック	8	¥1,200
	24110WT	槌目長角皿 ホワイト	6	¥1,200
	2411TM	槌目長角皿 天目	15	¥1,700
	24120BK	淵波長角皿 28cm ブラック	8	¥1,200
	24120WT	淵波長角皿 28cm ホワイト	6	¥1,200
	2412TM	槌目淵波長角皿 天目	15	¥1,900
	24140BK	淵波長角皿 34cm ブラック	8	¥1,500
	24140WT	淵波長角皿 34cm ホワイト	6	¥1,500
	2414TM	淵波長角皿 34cm 天目	14	¥2,100
	2416TM	淵波長角皿 40cm 天目	14	¥3,200
	29004BK	正角皿 10cm ブラック	8	¥450
	29004WT	正角皿 10cm ホワイト	6	¥450
	29006BK	正角皿 15cm ブラック	8	¥600
	29006WT	正角皿 15cm ホワイト	6	¥600
	29007BK	正角皿 18.5cm ブラック	8	¥850
	29007WT	正角皿 18.5cm ホワイト	6	¥850
	29009BK	正角皿 23cm ブラック	8	¥1,500
	29009WT	正角皿 23cm ホワイト	6	¥1,500
	29010BK	正角皿 25cm ブラック	8	¥2,300
	29010WT	正角皿 25cm ホワイト	6	¥2,300
	29012BK	正角皿 31cm ブラック	8	¥3,500
	29012WT	正角皿 31cm ホワイト	6	¥3,500
	29110BK	長角盛皿 27cm ブラック	8	¥1,500
	29110WT	長角盛皿 27cm ホワイト	6	¥1,500
	29115BK	長角盛皿 38cm ブラック	8	¥2,200
	29115WT	長角盛皿 38cm ホワイト	6	¥2,200
3	30030JBK	のぞき ブラック	17	¥250
	30030JWT	のぞき ホワイト	16	¥250
	30030SP	のぞき 漆メラミン	19	¥250
	30040JBK	丸深小鉢 ブラック	17	¥550
	30040JWT	丸深小鉢 ホワイト	16	¥550

品番検索

- 品番をアルファベット順に表示しています。
- 表示価格は税抜となっております。
(表示価格は予告なく変更する場合がございます。予めご了承ください。)

	品番	商品名	ページ	価格
	30040SP	丸深小鉢 漆メラミン	19	¥550
	30043JBK	切立小鉢 ブラック	17	¥500
	30043JWT	切立小鉢 ホワイト	16	¥500
	30043SP	切立小鉢 漆メラミン	19	¥500
	30044CSP	角型多用碗 蓋 漆メラミン	18	¥500
	30044SP	角型多用碗 身 漆メラミン	18	¥550
	30045CSP	多用碗 蓋 漆メラミン	18	¥450
	30045SP	多用碗 身 漆メラミン	18	¥480
	30050CSP	飯碗 蓋 漆メラミン	18	¥450
	30050SP	飯碗 身 漆メラミン	18	¥550
	30058JBK	刺身鉢 ブラック	17	¥600
	30058JWT	刺身鉢 ホワイト	16	¥600
	30058SP	刺身鉢 漆メラミン	19	¥650
	3005JBK	飯碗 12cm ブラック	17	¥300
	3005JWT	飯碗 12cm ホワイト	16	¥300
	3005SP	飯碗 漆メラミン	19	¥450
	30064CSP	煮物碗 蓋 漆メラミン	18	¥550
	30064SP	煮物碗 身 漆メラミン	18	¥700
	3008JBK	湯呑 ブラック	17	¥250
	3008JWT	湯呑 ホワイト	16	¥250
	3165JBK	クープ皿 17cm ブラック	17	¥550
	3165JWT	クープ皿 17cm ホワイト	16	¥550
	3175JBK	クープ皿 19cm ブラック	17	¥680
	3175JWT	クープ皿 19cm ホワイト	16	¥680
	3221JBR	蓋付き多用椀 10cm	20	¥750
	3222JBR	蓋付き多用椀 12cm	20	¥980
	3223JBR	蓋付き多用椀 15cm	20	¥1,300
	3540JBK	反り小鉢 11cm ブラック	17	¥380
	3540JWT	反り小鉢 11cm ホワイト	16	¥380
	3540SP	反り小鉢 漆メラミン	19	¥450
	3545JBK	呑水 ブラック	17	¥400
	3545JWT	呑水 ホワイト	16	¥400
	3545SP	呑水 漆メラミン	19	¥450
	3601TM	呑水 天目	14	¥600
	3703TM	淵波丸盛鉢 8cm 天目	14	¥700
	3704TM	淵波丸盛鉢 12cm 天目	14	¥850
	3705TM	淵波丸盛鉢(浅型) 12cm 天目	14	¥800
	3706TM	淵波丸盛鉢 13cm 天目	14	¥1,100
	3707TM	淵波丸盛鉢 16cm 天目	14	¥1,600
	3708TM	淵波丸盛鉢 20cm 天目	14	¥2,200
	39045BK	丸小鉢(小) ブラック	9	¥600
	39045WT	丸小鉢(小) ホワイト	7	¥600
	39050BK	丸小鉢(中) ブラック	9	¥700
	39050WT	丸小鉢(中) ホワイト	7	¥700
	39055BK	丸小鉢(大) ブラック	9	¥900
	39055WT	丸小鉢(大) ホワイト	7	¥900
	39093BK	フレアボウル ブラック	9	¥1,500
	39093WT	フレアボウル ホワイト	7	¥1,500
	3955TM	浅鉢 14cm 天目	14	¥900
4	4087SP	松花堂弁当箱 漆メラミン	18	¥3,200
	4098SP	蓋付箸箱 漆メラミン	18	¥1,400
	47128BK	レクタングルトレー 32cm ブラック	9	¥2,300
	47128WT	レクタングルトレー 32cm ホワイト	7	¥2,300
	49095BK	レクタングルトレー 24cm ブラック	9	¥1,000
	49095WT	レクタングルトレー 24cm ホワイト	7	¥1,000
	49136BK	レクタングルトレー 33cm ブラック	9	¥1,500
	49136WT	レクタングルトレー 33cm ホワイト	7	¥1,500
	49168BK	レクタングルトレー 40cm ブラック	9	¥2,500
	49168WT	レクタングルトレー 40cm ホワイト	7	¥2,500
	49208BK	レクタングルトレー 50cm ブラック	9	¥3,600
	49208WT	レクタングルトレー 50cm ホワイト	7	¥3,600
5	5079SP	うどん鉢 漆メラミン	18	¥1,300
	5185JBR	そば丼 22cm	20	¥1,500

	品番	商品名	ページ	価格
	5560JBR	麵丼 16cm	20	¥800
	5565JBR	麵丼 17cm	20	¥1,000
	5570JBR	麵丼 18cm	20	¥1,200
	5705TM	飯碗 小 天目	14	¥1,100
	5706TM	飯碗 中 天目	14	¥1,400
	5707TM	飯碗 大 天目	14	¥1,700
	5765TM	うどん鉢 天目	14	¥1,600
	5770TM	麵丼 17cm 天目	14	¥1,300
	5780TM	麵丼 19cm 天目	14	¥1,700
6	62008BK	正角皿(深型) 22cm ブラック	8	¥1,500
	62008WT	正角皿(深型) 22cm ホワイト	6	¥1,500
	63010BK	パスタボウル ブラック	8	¥1,800
	63010WT	パスタボウル ホワイト	6	¥1,800
	69003BK	角型盛鉢 7cm ブラック	9	¥300
	69003WT	角型盛鉢 7cm ホワイト	7	¥300
	69004BK	角型盛鉢 10cm ブラック	9	¥450
	69004WT	角型盛鉢 10cm ホワイト	7	¥450
	69005BK	角型盛鉢 14cm ブラック	9	¥700
	69005WT	角型盛鉢 14cm ホワイト	7	¥700
	69007BK	角型盛鉢 18cm ブラック	9	¥1,400
	69007WT	角型盛鉢 18cm ホワイト	7	¥1,400
	69008BK	角型盛鉢 20cm ブラック	9	¥1,800
	69008WT	角型盛鉢 20cm ホワイト	7	¥1,800
	69009BK	角型盛鉢 23cm ブラック	9	¥2,300
	69009WT	角型盛鉢 23cm ホワイト	7	¥2,300
7	7000BL	スープスプーン ブラック	13/21	¥150
	7000G	スープスプーン グリーン	13/21	¥150
	7000R	スープスプーン オレンジ	13/21	¥150
	7000W	スープスプーン ホワイト	13/21	¥150
	7000Y	スープスプーン イエロー	13/21	¥150
	7003JBR	レンゲ 黒内朱	21	¥150
	7003W	レンゲ ホワイト	21	¥150
	7100JBR	引っ掛けレンゲ 黒内朱	21	¥150
	7100TW	引っ掛けレンゲ ホワイト	21	¥150
	7200BK	片掛けレンゲ ブラック	9/21	¥150
	7200JBR	片掛けレンゲ 黒内朱	21	¥150
	7200WT	片掛けレンゲ ホワイト	7/21	¥150
9	90032JBK	フリーカップ ブラック	17	¥350
	90032JWT	フリーカップ ホワイト	16	¥350
	90032SP	フリーカップ 漆メラミン	19	¥400
	9022ASP	ぐい呑み(1) 漆メラミン	19	¥250
	9022SP	ぐい呑み(2) 漆メラミン	19	¥250
	9024SP	盃 漆メラミン	19	¥280
	9028SP	冷酒カップ 漆メラミン	19	¥480
	9035CSP	薬味皿 漆メラミン	19	¥380
	9035SP	つゆ鉢 漆メラミン	19	¥480
	9752TM	湯呑 天目	14	¥680
	9753TM	羽反湯呑 天目	14	¥700

- このカタログの内容は、2024年9月現在のものです。
- 製品仕様および価格は、予告なしに変更する場合があります。
- 各商品の写真は、印刷により実際とは異なる場合があります。予めご了承下さい。

Low Price High Quality Everyday

Professional total Catalog

1956 レストラン・サプライ株式会社

TEL: 0120-008-398(代表) / 06-6150-7322(FAX)

〒532-0001 大阪府大阪市淀川区十八条2丁目18-108

E-MAIL: info@1956direct.jp



1956direct.jp

